

カメラの正しい構えかた

シャッターを押すときにカメラがぶれると、きれいな画像が撮れません。正しく構えてください。図のように持ち、脇をしっかり締めてください。シャッターを静かに押し、シャッターを押し切った瞬間とその直後はカメラが動かないようにしてください。特に暗い場所で撮影するときはシャッター速度が遅くなるので、注意してください。

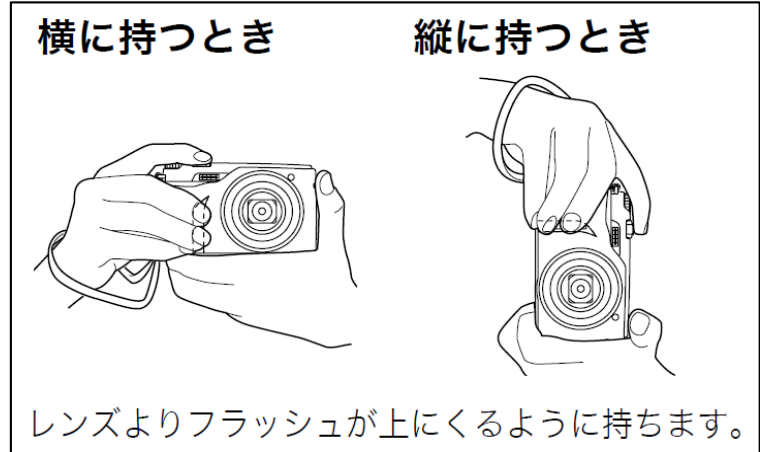

参考

- ・カメラは左手でしっかり持ち、右手はグリップの突起に指を掛けるように構えてください。
- ・指やストラップが図に示す部分をふさがないようにしてください。
- ・誤ってカメラを落とすことのないように、必ずストラップを取り付け、ストラップに指や手首をかけて操作してください。
- ・ストラップを持って本機を振り回さないでください。
- ・付属のストラップは本機専用です。他の用途には使用しないでください。
- ・“縦横自動回転”の設定が“入”のときは、縦に持って撮影した画像は再生時に自動的に90度回転して表示されます。

※重要！

- ・フラッシュに指がかかったり、近づきすぎないでください。フラッシュ撮影時、影が写りこんだりする原因になります。

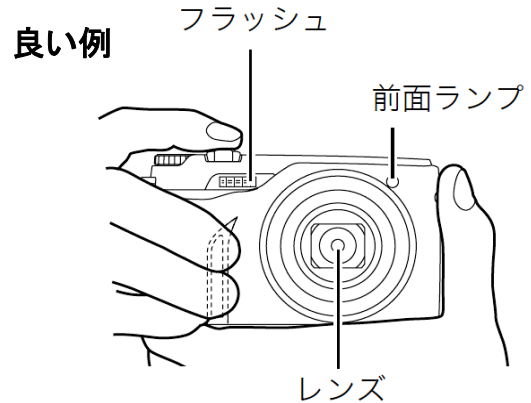

悪い例

