





不定形サイズを登録しておく [ユーザ定義用紙サイズ]

よく不定形サイズに印刷する場合は、用紙サイズに不定形サイズが表示されるように設定しておくことができます。

- ※ ここでは、常に不定形サイズに印刷する場合の操作を説明します。
一時的に不定形サイズに印刷する場合は、 **不定形サイズの用紙に印刷したい [ユーザ定義用紙サイズ] (96 ページ)** をご覧ください。
- ※ 不定形サイズとは、長辺の長さが432mm以下の用紙を指します。432mmより長い用紙は「長尺紙」と呼んで区別しています。長尺紙に印刷したい場合は、 **長尺紙に印刷したい [長尺紙] (113 ページ)** をご覧ください。
- ※ ユーザ定義用紙サイズは、標準UIの場合にだけ設定できます。簡単UIでは設定できません。

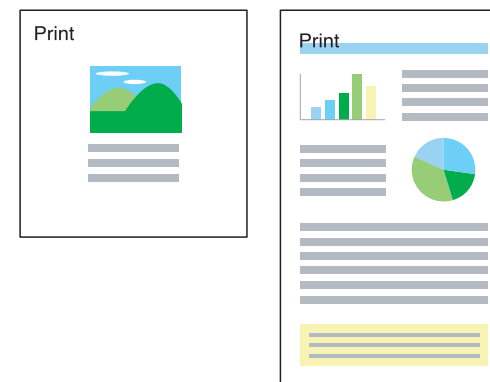
不定形サイズに印刷



- 概要**
- Webブラウザから「給紙設定/用紙設定」を開き、「ユーザ定義用紙」を設定します。
 -  **Webブラウザでユーザ定義用紙を設定する (101 ページ)**
- プリンタ操作パネルで「ユーザ定義用紙」を設定することもできます。
-  **ハードウェアマニュアル 操作パネル編**

手順

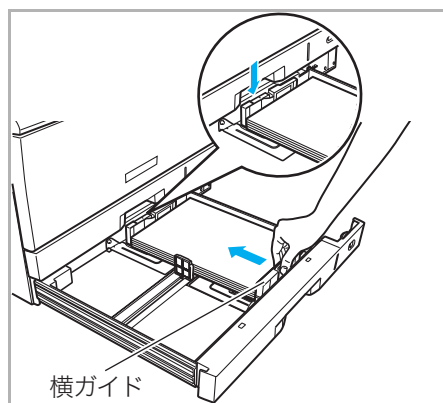

1. 用紙をそろえ、印刷する面を上向きにしてカセットに入れます。横ガイドと後ろガイドを用紙に軽く当たる位置に固定します。
 - 横ガイドと後ろガイドがカセットの溝に固定できないサイズは使用できません。

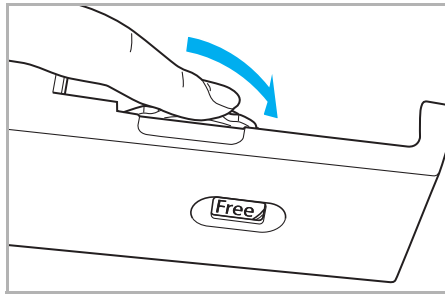

2. 用紙サイズダイヤルを「Free」に合わせて、ペーパーカセットをプリンタに奥までゆっくり差し込みます。

Webブラウザでユーザ定義用紙を設定する

Webブラウザで、ユーザ定義用紙サイズを設定します。

※ 使用できるWebブラウザとOSは、次のとおりです。

Webブラウザ

- ・ Microsoft Internet Explorer 6.0 ServicePack1以上
- ・ Netscape 7.1以上
- ・ Mozilla FireFox 1.0以上

OS

- ・ Windows98/ME/2000/XP

※ 詳しくは  [ハードウェアマニュアル Web設定編](#)をご覧ください。

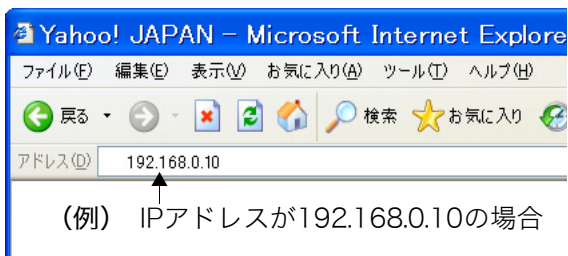

3. Webブラウザを起動します。
4. アドレス欄にプリンタのIPアドレスを入力します。
 - プリンタに接続され、Top画面にプリンタの動作状態が表示されます。

5. 「プリンタ操作ページへ」 ボタンをクリックします。



6. 「設定変更ログイン」 ボタンをクリックします。

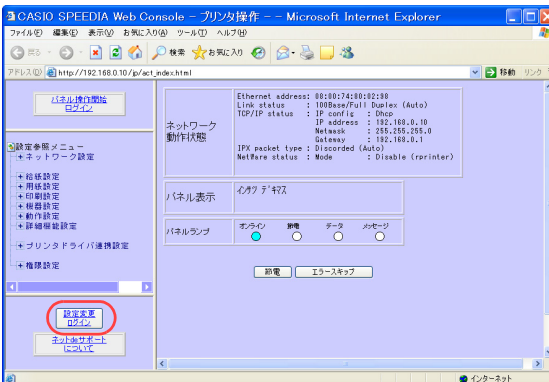

7. ログイン画面が表示された場合は、設定権限者登録で登録されているユーザ名とパスワードを入力し、「OK」ボタンをクリックします。



- ログイン画面は、Webブラウザの起動後に1回だけ表示されます。

- 工場出荷時デフォルトでは、次のように設定されています。

ユーザ名 : guest
パスワード : (パスワードなし)

- 工場出荷時の状態でお使いいただくと、プリンタへアクセスできる多くのユーザが設定変更を行うことができ、印刷結果に思わぬ影響を及ぼすことがあります。

設定権限者登録でプリンタの管理者を登録した後は、「guest」ユーザは設定変更ができないように、権限を変更しておくことをお勧めします。

8. 「給紙設定/用紙設定」の「+」ボタンをクリックします。

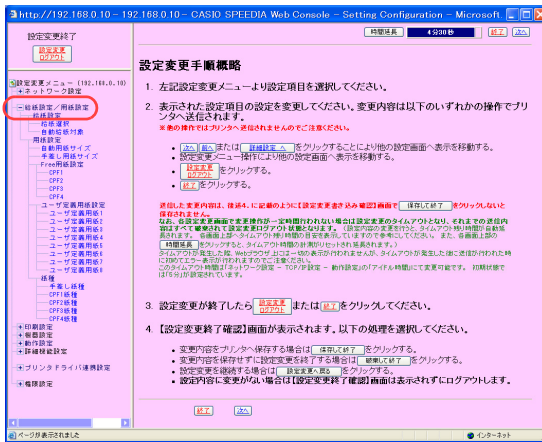

9. 「ユーザ定義用紙設定」をクリックします。

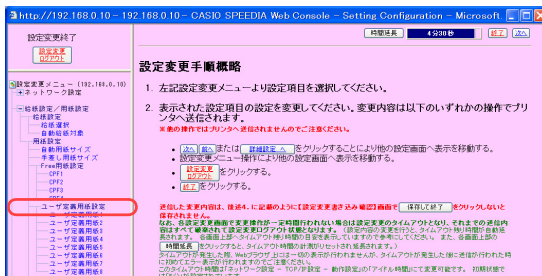

10. 次の手順でユーザ定義用紙を設定します。

① 「ユーザ定義用紙」の「名前」に用紙名を入力します。

(例) ヨウシA

●用紙名は、6文字まで入力できます。半角英数字カタカナ (ASCII <2A>H 除く <20>H ~ <7F>H、<A0>H ~ <DF>H) だけを使用できます。

② 「横サイズ」、「縦サイズ」にそれぞれサイズを入力します。

(例) 横サイズ: 100.0mm、縦サイズ: 200.0mm



11. 「設定変更ログアウト」 ボタン、または「終了」 ボタンをクリックします。

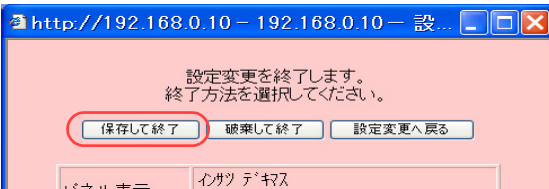

12. 「保存して終了」 ボタンをクリックします。

- 変更した設定内容がプリンタに反映されます。
- 不定形サイズの用紙に印刷する操作については、 **実際に印刷するには (104 ページ)** をご覧ください。

実際に印刷するには

ユーザ定義サイズの登録が終了したら、次のように操作します。

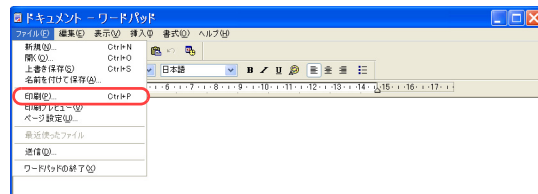

1. 「ファイル」メニューの「印刷」を選択します。

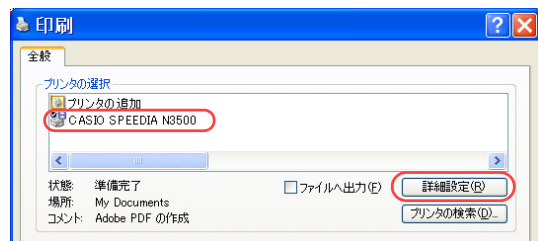

2. 「プリンタの選択」で「CASIO SPEEDIA N3500」を選択し、「詳細設定」ボタンをクリックします。

- 「CASIO SPEEDIA N3500のプロパティ」ダイアログボックスが表示されます。

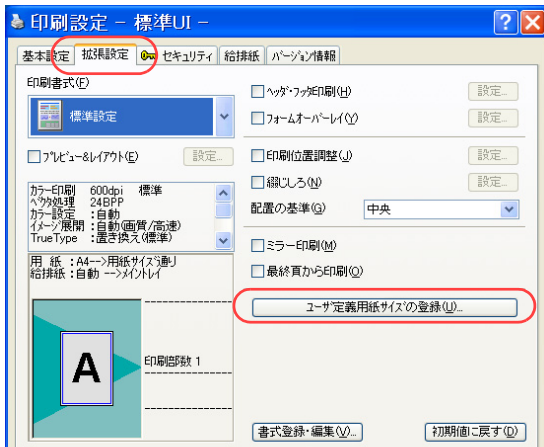

3. 次の手順で、「ユーザ定義サイズの登録」ダイアログボックスを表示します。

- ① 「拡張設定」タブをクリックします。
- ② 「ユーザ定義用紙サイズの登録」ボタンをクリックします。

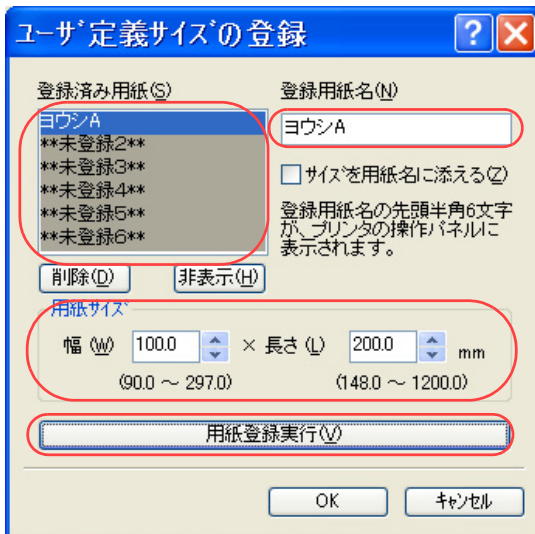

4. 次の手順で、ユーザ定義サイズを登録します。
(例) 100mm×200mmの用紙を登録する場合

- ① 「登録済み用紙」から「**未登録1**」を選択します。
- ② 「登録用紙の名前」に用紙名を入力します。
●20文字まで登録できます。ただし、「基本設定」タブの「用紙サイズ」リストボックスに表示できる文字は10文字までです。
- ③ 「用紙サイズ」の「幅」と「長さ」に、用紙サイズを入力します。

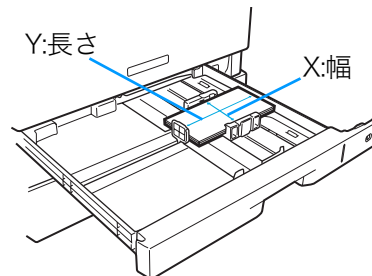

X.....用紙の幅です。
プリンタの用紙給紙方向（用紙が進む方向）に対し、垂直方向の長さです。

Y.....用紙の長さです。
プリンタの用紙給紙方向（用紙が進む方向）に対し、水平方向の長さです。

- ④ 「用紙登録実行」ボタンを押します。
- ⑤ 「OK」ボタンをクリックします。

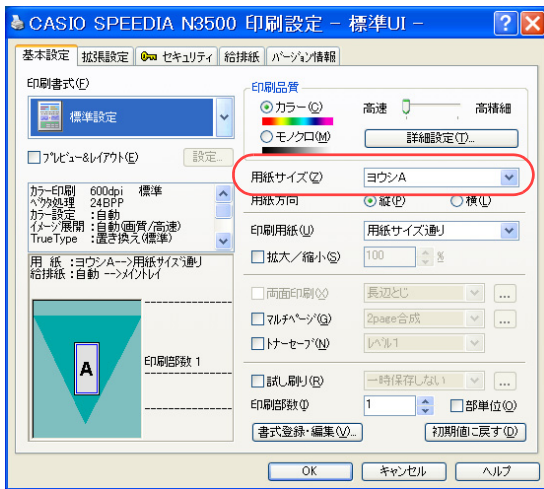

5. 「基本設定」タブをクリックし、「用紙サイズ」に手順4で登録した用紙名が表示されていることを確認します。

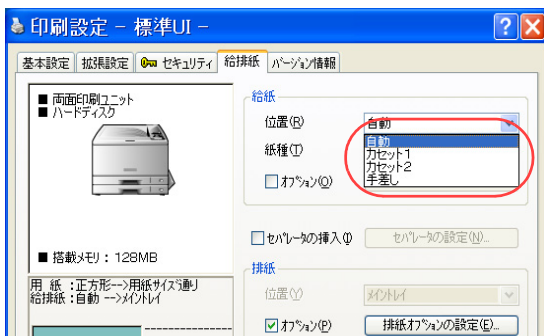

6. 「給排紙」タブをクリックし、「位置」から用紙をセットした給紙口を選択して「OK」ボタンをクリックします。

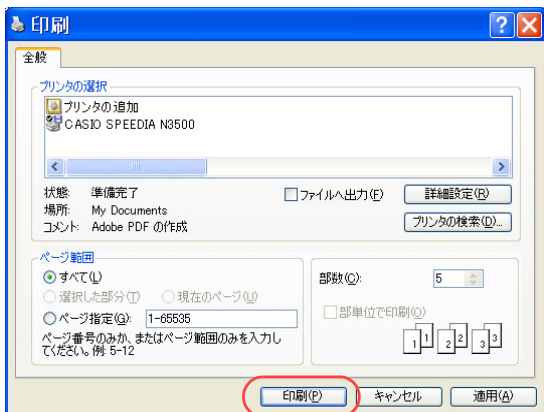

7. 「印刷」ボタンをクリックします。
 ●プリンタに設定されている用紙とプリンタドライバで設定した用紙が異なると、表示パネルに用紙交換のメッセージが表示されます。

表示例

ヨウシ	コウカン	ヨウシB
C P F 2		

●表示できない用紙名の場合は、「□□□」が表示されます。