

PCP-20

プリン写ル

取扱説明書

総合編

保証書別添

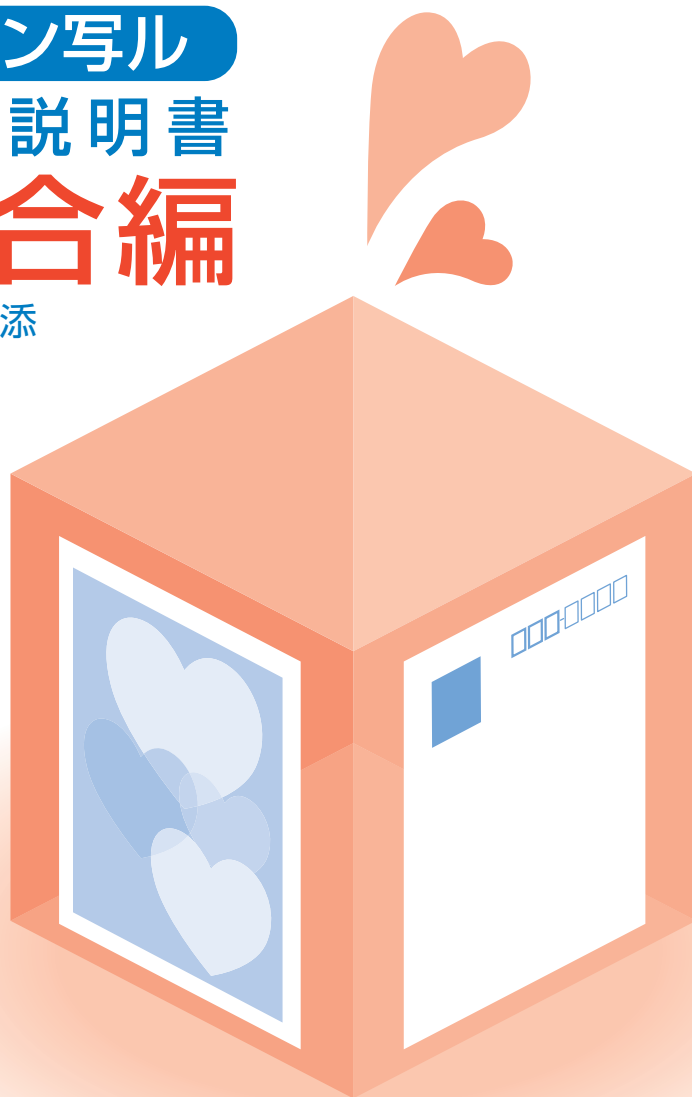

本書では、プリン写ルの各機能についてくわしく説明しています。

- 操作を始める前に、別紙の「はじめにお読みください」をご覧ください。
- ご使用前に「安全上のご注意」をよくお読みの上、正しくお使いください。
- 本書はお読みになった後も、大切に保管してください。

はじめに
お読みください

文字の入力

住所録の
作成と管理

宛名面を
印刷する

文面の
作成と印刷

デジタル
写真の印刷

データを
管理する

その他の設定

こんなときは



資料集

安全上のご注意

このたびは、本機をお買い求めいただきまして、誠にありがとうございます。
ご使用前に、「安全上のご注意」をよくお読みのうえ、正しくお使いください。
本書はお読みになった後も大切に保管してください。

絵表示について

この取扱説明書および製品での表示では、製品を安全に正しくお使いいただき、あなたや他の人々への危害や財産への損害を未然に防止するため、いろいろな絵表示をしています。その表示と意味は次のようになっています。

 警告	この表示を無視して誤った取扱いをすると、人が死亡または重傷を負う危険が想定される内容を示しています。
 注意	この表示を無視して誤った取扱いをすると、人が傷害を負う危険が想定される内容および物的損害のみの発生が想定される内容を示しています。

絵表示の例



△記号は「気をつけるべきこと」を意味しています。(左の例は感電注意)



⊘記号は「してはいけないこと」を意味しています。(左の例は分解禁止)



●記号は「しなければいけないこと」を意味しています。(左の例はプラグをコンセントから抜く)

警告

煙、臭い、発熱などの異常について



煙が出ている、へんな臭いがする、発熱しているなどの異常状態のまま使用しないでください。そのまま使用すると、火災・感電の原因となります。すぐに次の処置を行ってください。

1. 電源スイッチを切る。
2. ACアダプターをコンセントから抜く。
3. お買い上げの販売店またはカシオテクノ修理相談窓口にご連絡する。

ACアダプターについて



ACアダプターは使いかたを誤ると、火災・感電の原因となります。次のことは必ずお守りください。

- ・必ず付属品を使用する
- ・電源は、AC100V(50/60Hz)のコンセントを使用する
- ・1つのコンセントにいくつもの電気製品をつなぐ、いわゆるタコ足配線をしない

ACアダプターについて



ACアダプターは使いかたを誤ると、傷がついたり破損して、火災・感電の原因となります。次のことは必ずお守りください。

- ・重いものを乗せたり、加熱しない
- ・加工したり、無理に曲げない
- ・ねじったり、引っ張ったりしない
- ・電源コード／ACアダプターのプラグが傷んだらお買い上げの販売店またはカシオテクノ修理相談窓口にご連絡する

警告

ACアダプターについて



濡れた手でACアダプターやプラグに触れないでください。
感電の原因となります。

水、異物はさける



水、液体、異物(金属片など)が本機内部に入ると、火災・感電の原因となります。すぐに次の処置を行ってください。

1. 電源スイッチを切る。
2. プラグをコンセントから抜く。
3. お買い上げの販売店またはカシオテクノ修理相談窓口にご連絡する。

分解・改造しない



本機を分解・改造しないでください。感電・やけど・けがをする原因となります。
内部の点検・調整・修理はお買い上げの販売店またはカシオテクノ修理相談窓口にご依頼ください。

落とさない、ぶつけない



本機を落としたときなど、破損したまま使用すると火災・感電の原因となります。すぐに次の処置を行ってください。

1. 電源スイッチを切る。
2. プラグをコンセントから抜く。
3. お買い上げの販売店またはカシオテクノ修理相談窓口にご連絡する。

袋をかぶらない、飲み込まない



本機が入っていた袋をかぶったり、飲み込んだりしないでください。
窒息の原因となります。特に小さなお子様のいるご家庭ではご注意ください。

火中に投入しない



本機を火中に投入しないでください。
破裂による火災・けがの原因となります。

インクおよびプリントカートリッジについて



- ・インクが目に入ったり皮膚に付着しないようご注意ください。
目に入ったり、皮膚に付着した場合は、すぐに水で洗い流してください。
万一、異状がある場合は、直ちに医師にご相談ください。
- ・インクを誤って飲まないようご注意ください。
インクの成分には、硝酸塩が含まれております。万一、インクを飲み込んだ場合は、直ちに医師にご相談ください。
- ・プリントカートリッジは、お子さまの手の届かない所に保管してください。
- ・プリントカートリッジは、改造および再利用しないでください。

注意

ACアダプターについて

-  ACアダプターは使いかたを誤ると、火災・感電の原因となることがあります。次のことは必ずお守りください。
 - ・ストーブ等の熱器具に近づけない
 - ・プラグを抜くときは、ACアダプターのコードを引っ張らない(必ずACアダプターを持って抜く)

ACアダプターについて

-  ACアダプターは使いかたを誤ると、火災・感電の原因となることがあります。次のことは必ずお守りください。
 - ・プラグはコンセントの奥まで確実に差し込む
 - ・旅行などで長期間使用しないときはプラグをコンセントから抜く
 - ・使用後は本体の電源スイッチを切り、プラグをコンセントから抜く
 - ・プラグの刃と刃の周辺部分にほこりがたまらないように、コンセントから抜いて、年1回以上清掃する

不安定な場所に置かない

-  ぐらついた台の上や高い棚の上など、不安定な場所に置かないでください。落ちたり、倒れたりして、けがの原因となることがあります。

置き場所について

-  本機を次のような場所に置かないでください。火災・感電の原因となることがあります。
 - ・湿気やほこりの多い場所
 - ・調理台のそばなど油煙が当たるような場所
 - ・暖房器具の近く、ホットカーペットの上、直射日光が当たる場所、炎天下の車中など本機が高温になる場所

重いものを置かない

-  本機の上に重いものを置かないでください。バランスがくずれて倒れたり、落下してけがの原因となることがあります。

表示画面について

-  液晶表示画面を強く押ししたり、強い衝撃を与えないでください。液晶表示画面のガラスが割れてけがの原因となることがあります。
 - ・液晶表示画面が割れた場合、表示画面内部の液体には絶対に触れないでください。皮膚の炎症の原因となることがあります。

大切なデータは控えをとる

-  本機に記憶させた内容は、ノートに書くなどして本機とは別に必ず控えを残してください。本機の故障、修理や電池消耗などにより、記憶内容が消えることがあります。

コネクター部への接続

-  PictBridge用コネクターなどのコネクター部には、指定以外の物を接続しないでください。火災・感電の原因となることがあります。

- 権利者が存在する画像などは、個人として利用するほかは、著作権法上、その権利者に無断で使用できません。
- 紙幣、有価証券などの中には、その複製物を所有するだけでも罰せられるものもあります。

テレビ・ラジオのそばでの使用について

この装置は、情報処理装置等電波障害自主規制協議会(VCCI)の基準に基づくクラスB情報技術装置です。
この装置は、家庭環境で使用することを目的としていますが、この装置がラジオやテレビジョン受信機に近接して使用されると、受信障害を引き起こすことがあります。
取扱説明書に従って正しい取り扱いをしてください。

- 本書の内容に関しては、将来予告なしに変更することがあります。
- 本書の内容については万全を期して作成いたしましたが、万一不審な点や誤りなど、お気付きのことがありましたらご連絡ください。
- 本書の一部または全部を無断で複製することは禁止されています。また、個人としてご利用になるほかは、著作権法上、当社に無断では使用できませんのでご注意ください。
- 万一、本機使用により生じた損害、逸失利益または第三者からのいかなる請求についても、当社では一切その責任を負えませんので、あらかじめご了承ください。
- 故障、修理、電池消耗等に起因する文章の消失による、損害および逸失利益等につきまして、当社では一切その責任を負えませんので、あらかじめご了承ください。

こんなときは、どの説明書を読む？

使い始める準備は
できていますか？

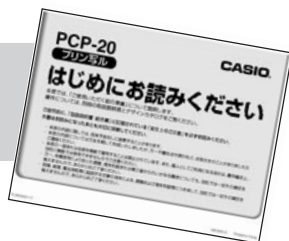

はじめにお読みください

本機をお使いいただくための準備について説明しています。

- できることを簡単に知りたい
- はがきの文面を作って、印刷したい
- 宛名を登録して印刷したい
- デジタルカメラで撮った写真を印刷したい



カンタン入門ガイド(2冊)

本機の使いかたをイラストでわかりやすく説明しています。すぐにはがきや写真の印刷をしてみたいというときに、お読みください。

・はがき印刷編

宛名の登録と印刷、イラスト入りの年賀状の作りかた

・デジタル写真印刷編

写真の印刷と写真入りの年賀状の作りかた

- 文字の入りのしかたを知りたい
- 宛名面の作りかたについて知りたい
- 文面の作りかたについて、もっと知りたい
- デジタルカメラで撮った写真を印刷したい
- 機械の調子がおかしい？

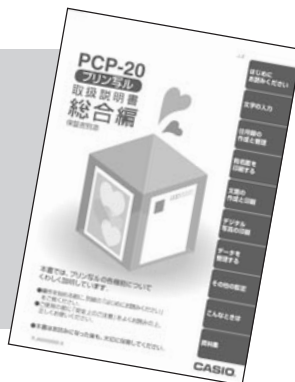

取扱説明書 総合編(本書)

本機の機能をフル活用するための説明が載っています。機能別に説明しているので、目次や索引で使いたい機能がすばやく探せます。

- どんなイラストやデザインがあるか知りたい



デザインカタログ

本機に内蔵されているはがきのデザインやイラスト・見出しが紹介されています。

「デザインカタログを見ながら選びましょう」と書いてあるときは、このカタログを見ながら選んでください。

取扱説明書 総合編の読みかた

■マークの意味

重要

操作を進めていくうえで必ず守ってほしい注意や、できないことなどが書かれていることをあらわします。

▶▶

ほかのページでもっと詳しく説明されていることをあらわします。そこに書かれたページをお読みください。

■キーのあらわしかたについて

- この取扱説明書 総合編では、操作を説明するときに使うキーを`〔れL〕`や`〔実行〕`などのようにあらわしています。

例 `〔れL〕`を押したあとに続けて`〔実行〕`を押すとき…



`〔れL〕` `〔実行〕` と押します。

- キーの上に赤で書かれている機能を使うには…

`〔ソフト
かな小〕`を押したあとに続けて赤で書かれている下のキーを押します。

外字

`〔記号〕`

例 「外字」の機能を使うとき…



`〔ソフト
かな小〕` `〔外字記号〕` と押します。

- 操作手順の中で、「`〔^〕` `〔v〕` `〔<〕` `〔>〕`を押して…」と書かれているときは、`〔^〕` `〔v〕` `〔<〕` `〔>〕`のいずれかを押してください。4つのキーすべてを押す必要はありません。

※「取扱説明書 総合編」の印字例や画面の内容などは、実際と多少異なることがあります。

● 取扱説明書 総合編の使いかた

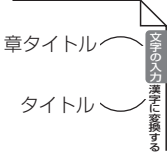
<p>● 目的の操作を、はやく探したい…</p>	<p>→「機能名がわかっている」「やりたいことがはっきりと決まっている」ときは、「目次」をご覧ください。1ページ目から順に、各機能ごとに載せています。</p> <p>→「どんなことができるか知りたい」ときは、「やりたいこと目次」をご覧ください。できあがりのサンプルを見ながら、目的に合わせて機能を探すことができます。</p>
<p>● 知らない用語が出てきたら…</p>	<p>→「索引」(209ページ)をご活用ください。</p>
<p>● それぞれの機能のポイントや概要を知りたい…</p>	<p>→各章のはじめのページに、それぞれの機能全体の紹介をしています。</p>
<p>● 辞書を引くように項目を探したいなら…</p>	<p>→インデックスをご活用ください。</p> <div style="text-align: right;">  </div>
<p>● 操作の途中でメッセージが表示されたら…</p>	<p>→「こんな画面が出てきたら」(174ページ)をご覧ください。同じ画面を探して、原因と対処方法を見つけましょう。</p>

目次

安全上のご注意	表紙の裏
こんなときは、どの説明書を読む?	4
取扱説明書 総合編の読みかた	5
やりたいこと目次	12

第1章 はじめにお読みください

使用上のご注意	16
各部の名称	17
持ち運びのときは	18
キーボードを開く	18
電源を入れる	19
ACアダプターを接続する	19
電源を入れる/切る	21
プリントカートリッジのセットと交換のしかた	22
プリントカートリッジをセットする	22
プリントカートリッジを交換する	23
用紙のセットのしかた	25
使用できる用紙	25
用紙をセットする	26
印刷するときの注意事項	28
キーの使いかた	30
画面の見かた	32
操作の進めかた	34
デジタル写真の印刷	35
本機とデジタルカメラを接続して取り込む	35
別売の専用カードリーダーを接続して取り込む	36
扱える写真のデータ	37

第2章 文字の入力

文字の入力・文字の修飾	40
文字を入れるには	40
文字を入れる画面は	40
重要語句を覚えましょう	40
文字キーの使いかた	41
文字を入れる	41
漢字に変換する	42
文字を間違えたときは	43
文字を修飾するには	44
ひらがな・カタカナを入れる	45
ひらがなを入れる	45

カタカナを入れる	46
「ぱ」や「ゃ」などを入れる	46
漢字に変換する	47
ひとつおりの文章を入れたあとで漢字にする	47
同じ読みのある漢字(同音異義語)を選ぶ	48
1文字ずつ漢字に変換する(単漢字変換)	50
漢字辞書を使って文字を入れる(漢字辞書機能)	51
読みから呼び出す	52
総画数から呼び出す	53
部首から呼び出す	54
JIS区点コードから呼び出す	55
「ゑ」や「ㇿ」など入力しにくい文字を簡単に入れる	56
アルファベットを入れる	57
アルファベットの大文字を入れる	57
アルファベットの小文字を入れる	58
数字を入れる	59
記号を入れる	60
キーに印刷されている記号を入れる	60
キーに印刷されていない記号を入れる	61
文字を間違えたときは	62
間違えた文字を直す	62
間違えた文字を消す	62
文字の抜けているところに文字を追加する	63
自分で文字を作る(外字)	64
はじめから自分で作る(新規作成)	64
自分で作った文字を使う	66
本機にある文字を利用して作る(参照作成)	66
自分で作った文字を修正する	67
自分で作った文字を削除する	67
文字を修飾する	68
文字の書体を変える(フォント)	68
文字の色を変える(文字色)	69
文字の形を変える(文字体)	70
文字を大きくして確認する(はっきりズーム)	71

第3章 住所録の作成と管理(宛名印刷前の準備)

宛名を登録する	74
宛名の登録内容を確認する	78
宛名を修正する	79
宛名を削除する	80
1件ずつ削除する	80
特定のマークを付けた宛名を削除する	81
すべての宛名を削除する	82
宛名を検索する	83
名前で検索する	83

読みで検索する	84
マークで検索する	85
宛名にマークを付ける	86
マークを変更する	86
登録している宛名の件数を確認する	88
宛名面に印刷する文字の書体(フォント)を変更する	89
差出人を登録する	90
差出人の登録内容を確認する	93
差出人を修正する	94
差出人を削除する	95
郵便番号辞書について	96
郵便番号辞書を使うとき、都道府県を省略するには	98

第4章 宛名面を印刷する

印刷するまでの流れ	100
印刷前に画面で印刷結果のイメージを確認する(プレビュー)	101
すべての宛名を印刷する	102
特定のマークの付いた宛名を印刷する	103
1人ずつ選んで宛名を印刷する	104
縦書き印刷のとき、漢数字と算用数字を切り替える	105
郵便番号の印刷位置の調整と印刷設定	106
印刷位置を調整する	106
郵便番号の印刷の有無を設定する	107
住所の印刷位置を調整する	108

第5章 文面の作成と印刷

「カンタン作成」と「組み合わせ作成」	110
あらかじめ登録されているデザインから文面を作る(カンタン作成)	111
作業の流れ(カンタン作成)	111
イラスト入りのデザイン番号を選ぶ	112
写真入りのデザイン番号を選ぶ	113
差出人入りのデザイン番号を選ぶ	114
差出人を変更する	115
和暦と西暦を切り換える	116
年月を編集する	116
文面を印刷する(カンタン作成)	118
オリジナルの文面を作る(組み合わせ作成)	119
作業の流れ(組み合わせ作成)	119
組み合わせ作成のフォーマット一覧	120
フォーマットを選ぶ	121
イラストを選ぶ	122
見出しを選ぶ	123
イラスト見出しを選ぶ	123
テキスト見出しを選ぶ	124

文章を入れる	126
写真入りのはがきを作成する(組み合わせ作成)	128
差出人を選ぶ(組み合わせ作成)	129
選んだ内容を変更する	130
選んだ内容を削除する	130
見出しを削除する	130
イラストを削除する	130
テキストを削除する	130
差出人を削除する	130
文面を印刷する(組み合わせ作成)	131
写真を取り込む	132
PictBridge接続のデジタルカメラから取り込む	132
カシオデジタルカメラから取り込む	133
カードリーダーから取り込む	134
前に作った文面を再利用するには	135
差出人(文面)の内容を管理する	136
差出人(文面)を登録する	136
差出人の情報を修正する	139
差出人(文面)を削除する	140

第6章 デジタル写真の印刷

印刷の種類	142
PictBridge接続して印刷する	143
印刷設定をする	143
印刷の操作	145
PictBridgeに関する注意事項	146
カシオデジタルカメラから印刷する	147
カードリーダーから印刷する	148
デジタル写真をシールに印刷する	149

第7章 データを管理する

データのバックアップを作成する	152
バックアップデータを保存する	152
バックアップデータを呼び出す	153
バックアップデータを削除する	154
メモリーカードを初期化する	155
よく使う語句を辞書に登録する(ユーザー辞書:語句)	156
語句を登録する	156
登録した語句を修正する	158
登録した語句を削除する	159
ユーザー辞書を初期値(工場出荷時の状態)に戻す	160
郵便番号と住所を辞書に登録する(ユーザー辞書:郵便番号)	161
郵便番号を辞書に登録する	161
登録した郵便番号や住所を修正する	162
登録した郵便番号を削除する	163

第8章 その他の設定

文字の入力方法(入力モード)を切り替える	166
画面の明るさを調節する	167
ブザー音を鳴らさないようにする	168
プリンターのメンテナンスをする	169
プリンターを調整する	169
プリントカートリッジをクリーニングする	170
テスト印刷する	171

第9章 こんなときは

こんな画面が出てきたら	174
「故障かな?」と思ったときは	179
用紙がつまったときは	180
用紙送りが正しくできないときは	181
リセット(初期化)するときは	182
「リセット(初期化)時」「電源ON時」の設定一覧	183

10章 資料集

記号一覧	186
ローマ字入力対応表	188
内蔵漢字一覧	191
別売品一覧	204
仕様	205
索引	209
保証・アフターサービスについて	212

やりたいこと目次

本機について知りたい	17ページ
用紙のセット方法について知りたい	25ページ
プリントカートリッジの替えかたを知りたい	23ページ



文字の入力のしかたを知りたい 40ページ



写真入り年賀状を作りたい 113ページ



差出人入りの文面を作りたい 114ページ



デザインを選んで文面を作りたい 112ページ

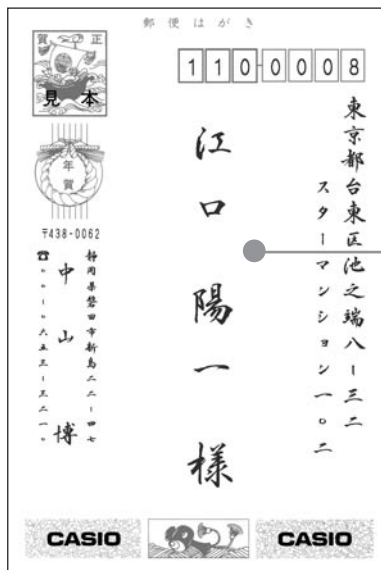

宛名面を作りたい 74ページ



写真、イラスト、見出しなどを組み合わせてオリジナルの文面を作りたい 119ページ

記号を入れたい 60ページ

文字の種類(フォント)、色、形を変えたい 68ページ



写真を印刷したい 141ページ

写真をシールにしたい 149ページ



本機の設定について知りたい
 本機の調子がおかしい?
 別売品について知りたい

165ページ
 174・179ページ
 204ページ

MEMO

第 1 章

はじめに
お読みください

使用上のご注意

本機を末永くご愛用いただくために、以下の点にご注意ください。

使用温度範囲は5℃～40℃(使用最適温度範囲: 15℃～35℃)です。気温の低い場所から暖かい室内に持ち込むと動作部に露がつき正常に動作しないことがあります。このときは1時間以上放置してからお使いください。

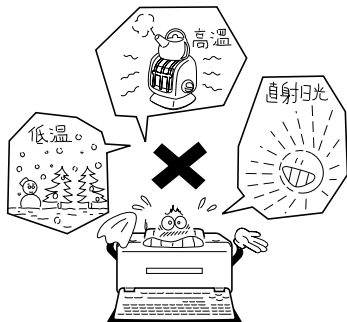

長時間お使いになるときは、健康のため1時間ごとに10～15分の休憩をとり、目および手を休めてください。



印刷中、登録・削除などの編集作業中、プリンター調整中などに電源を切らないでください。



テレビなどとは別の電源コンセントを使用し、テレビなどから遠ざけて使用してください。

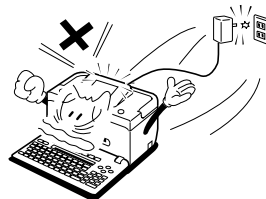

電源を入れたまま長時間放置しないでください。表示輝度の劣化を生じることがあります。

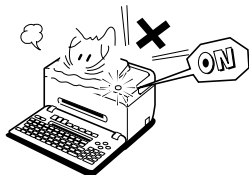

分解しないでください。

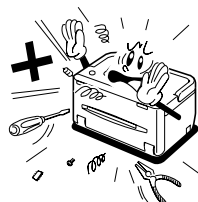

本機の上にものを乗せないでください。また落としたり強いショックを与えないでください。故障の原因になります。



電源を切ったあと、表示画面が完全に消えるまでACアダプターをコンセントから抜かないでください。

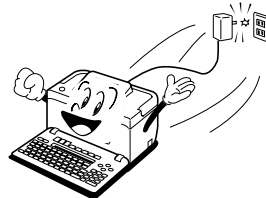

- 印刷中は絶対に用紙挿入口およびゴムローラー一部に指を近づけないでください。指がゴムローラーに巻き込まれ、けがをすることがあります。
- 本機を使用中、少し熱くなることがありますが、故障ではありません。

各部の名称

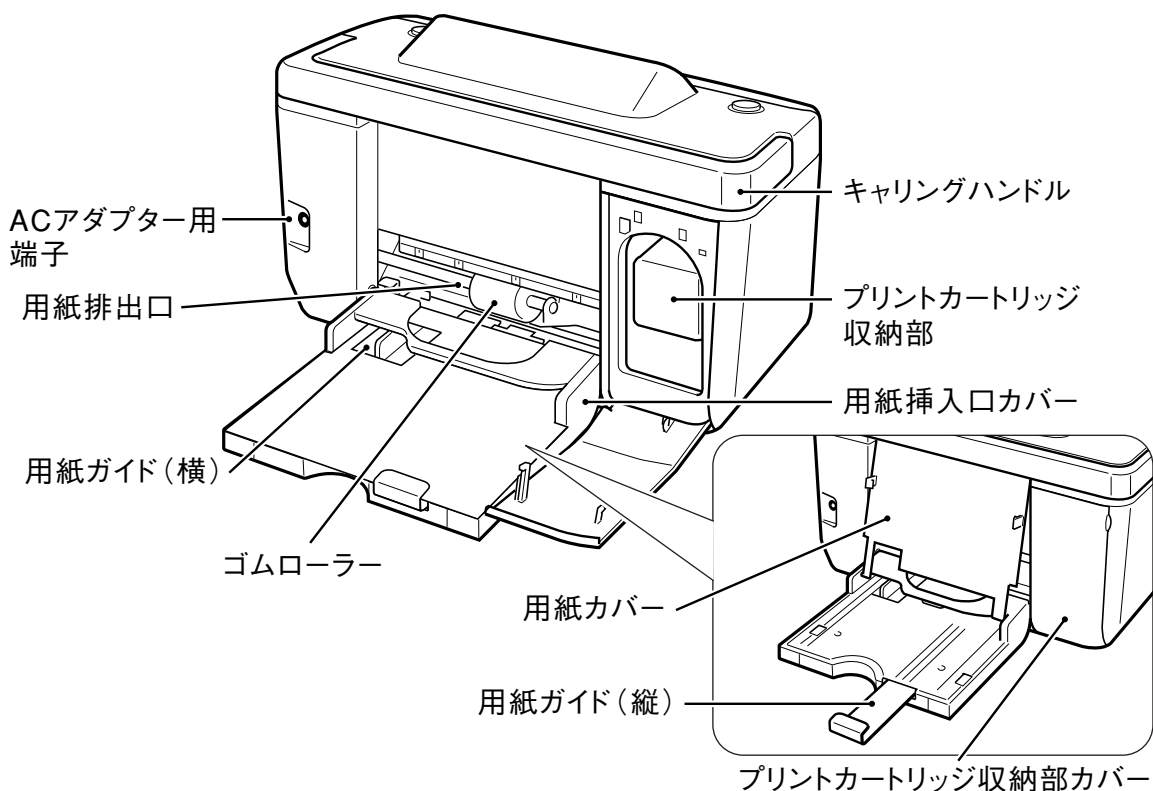
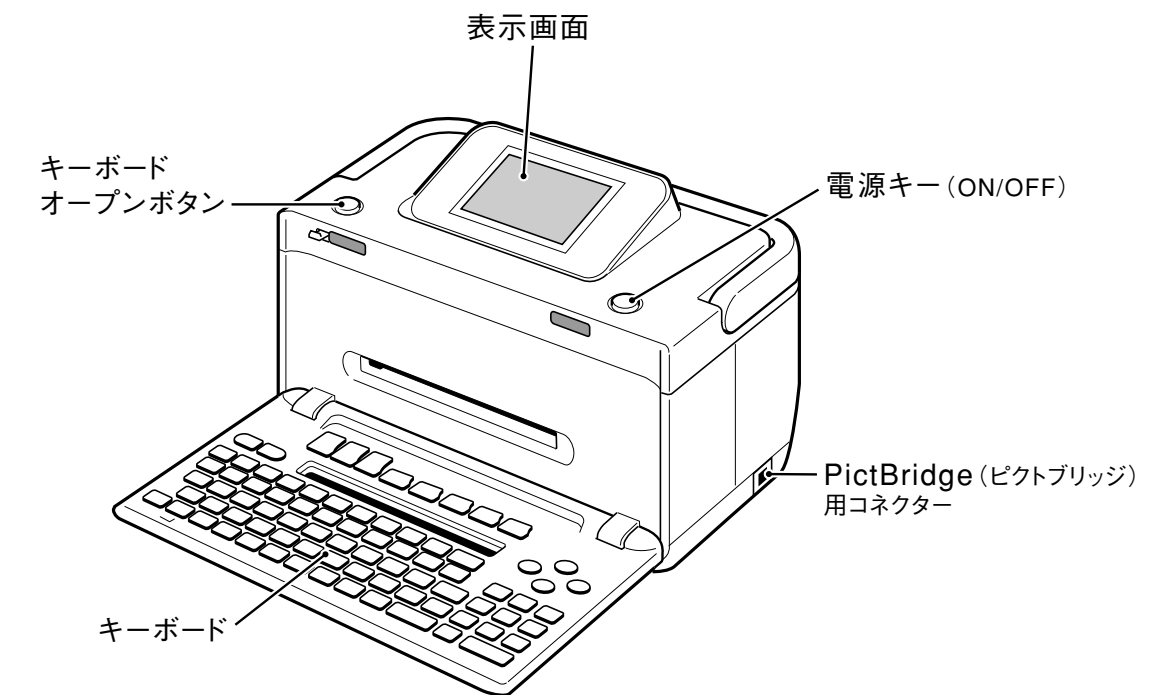

持ち運びのときは

本機を持ち運ぶときは、図のようにキャリングハンドルを引き上げてお使いください。

重要 「稼動範囲以上に動かそうとする」などの無理な力を加えないようにしてください。無理な力を加えると、故障や破損の原因となります。

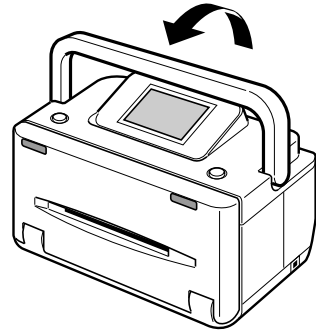

キーボードを開く

文字を入力するときなどは、キーボードオープンボタンを押してキーボードを開いてください。

重要 「稼動範囲以上に動かそうとする」などの無理な力を加えないようにしてください。無理な力を加えると、故障や破損の原因となります。

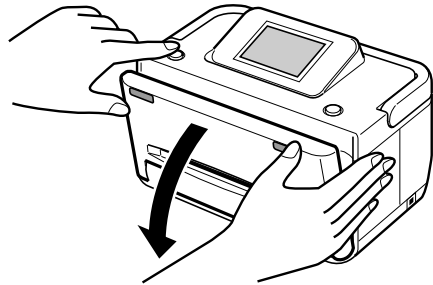

● キーボードを閉じるときは

キーボードを「カチッ」と音がするまで押し上げてください。

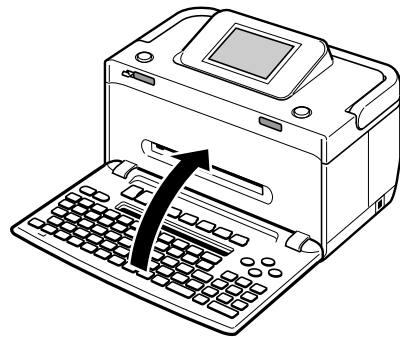

電源を入れる

重要 ご購入後、はじめて電源を入れるときは、リセット（初期化）、プリンターの調整などが必要です。別紙の「はじめにお読みください」をご覧ください。

ACアダプターを接続する

重要 ・ACアダプターは必ずAC100Vのコンセント（通常の家庭用コンセント）に差し込んでください。
・付属のACアダプター以外は使用しないでください。

警告

ACアダプターについて



ACアダプターは使いかたを誤ると、火災・感電の原因となります。次のことは必ずお守りください。

- ・必ず付属品を使用する
- ・電源は、AC100V(50/60Hz)のコンセントを使用する
- ・1つのコンセントにいくつもの電気製品をつなぐ、いわゆるタコ足配線をしない

ACアダプターについて



ACアダプターは使いかたを誤ると、傷がついたり破損して、火災・感電の原因となります。次のことは必ずお守りください。

- ・重いものを乗せたり、加熱しない
- ・加工したり、無理に曲げない
- ・ねじったり、引っ張ったりしない
- ・電源コード／ACアダプターのプラグが傷んだらお買い上げの販売店またはカシオテクノ修理相談窓口にご連絡する

ACアダプターについて



濡れた手でACアダプターやプラグに触れないでください。感電の原因となります。

⚠ 注意

ACアダプターについて



ACアダプターは使いかたを誤ると、火災・感電の原因となることがあります。次のことは必ずお守りください。

- ・ ストープ等の熱器具に近づけない
- ・ プラグを抜くときは、ACアダプターのコードを引っ張らない(必ずACアダプターを持って抜く)

ACアダプターについて



ACアダプターは使いかたを誤ると、火災・感電の原因となることがあります。次のことは必ずお守りください。

- ・ プラグはコンセントの奥まで確実に差し込む
- ・ 旅行などで長期間使用しないときはプラグをコンセントから抜く
- ・ 使用後は本体の電源スイッチを切り、プラグをコンセントから抜く
- ・ プラグの刃と刃の周辺部分にほこりがたまらないように、コンセントから抜いて、年1回以上清掃する

1

付属のACアダプターのコネクターを、本体のACアダプター用端子に差し込みます。

2

ACアダプターのプラグを、ご家庭用のコンセントに差し込みます。

重要 このとき、自動的に本体の電源が入り、プリンター部分が動作する場合があります。その場合には、プリンターの動作が終了するまでお待ちください。

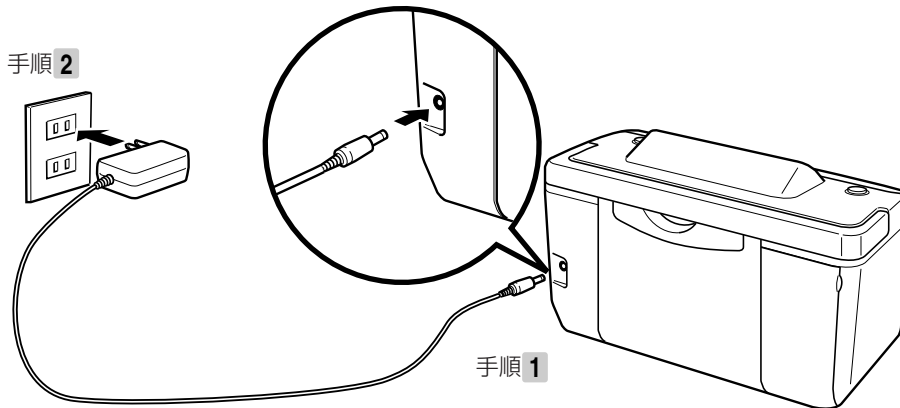

電源を入れる／切る

● 電源を入れるときは

電源が切れている状態で  を押してください。

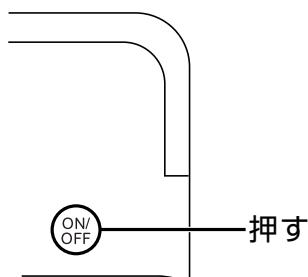

重要 本機をご使用になるときは、プリントカートリッジがセットされていることを確認してください。例えば、「住所録の作成」だけを行いたいときも、プリントカートリッジをセットした状態で行ってください。

● 電源を切るときは

 を押してください。

重要 電源を切るときは、必ず、プリントカートリッジカバーがきちんと閉まっていることを確認してください。プリントカートリッジカバーをきちんと閉めずに電源を切ると、インクが乾燥してプリントカートリッジが使用できなくなったり、プリンターの故障の原因になることがあります。

● 使用後はACアダプターを抜いてください

- 1  を押して、電源を切ります。
- 2 表示画面が完全に消えたことを確認します。
- 3 ACアダプターのプラグを、ご家庭用のコンセントから抜きます。
- 4 ACアダプターのコネクターを、本体のACアダプター用端子から抜きます。

重要 必ず表示画面が完全に消えてからACアダプターを家庭用のコンセントから抜いてください。表示画面が消える前にACアダプターを抜くと登録したデータが消えることがあります。

オートパワーオフ

約1時間、キー操作を行わないと自動的に電源が切れます。

プリントカートリッジのセットと交換のしかた

印刷するときには、プリントカートリッジを使います。

重要 必ず指定のプリントカートリッジをお使いください。(▶▶ 204ページ)

プリントカートリッジをセットする

1 ACアダプターを接続して、電源を入れます (▶▶ 19ページ)。

2 プリントカートリッジについているピンクのタブを引いて、透明のプラスチックテープをはがします。

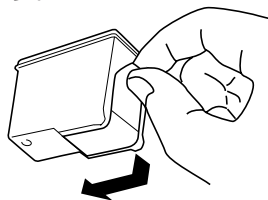

重要 必ず透明のプラスチックテープだけをはがしてください。金色の金属フィルムは絶対にはがさないでください。プリントカートリッジが使用できなくなります。

3 プリントカートリッジ収納部カバーを開きます。

プリンターが動きます。

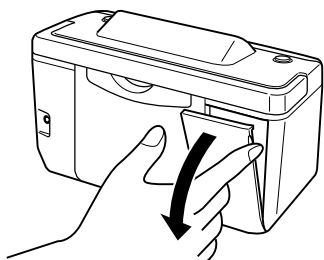

重要 「稼動範囲以上に動かそうとする」などの無理な力を加えないようにしてください。無理な力を加えると、故障や破損の原因となります。

4 プリントカートリッジを「カチッ」と音がするまで、しっかりと押し込みます。

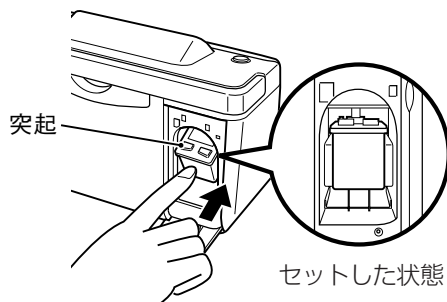

• 図のように上部の大きな突起が手前側になるように向きを合わせてセットしてください。正しくセットしないとプリントカートリッジの故障の原因となります。

5 プリントカートリッジ収納部カバーを閉めます。

重要 自動的に「プリンターの調整」を行います。プリンター調整用の用紙をセットして画面の指示にしたがって操作してください。
「用紙のセット」▶▶ 26ページ
「プリンターの調整」▶▶ 169ページ

印刷できる枚数 (目安)

本機に付属のプリントカートリッジで印刷できる枚数は下記のとおりです。

はがき印刷：約180枚 写真印刷：約100枚

※印刷する内容によって、印刷できる枚数は異なります。

※別売品のプリントカートリッジで印刷できる枚数は、別売品の種類によって異なります。(204ページ)

プリントカートリッジを交換する

1 ACアダプターを接続して、電源を入れます (▶▶ 19ページ)。

2 プリントカートリッジ収納部カバーを開きます。

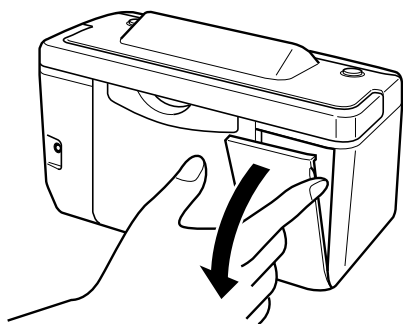

3 プリントカートリッジを下に押しながら手前に引きます。

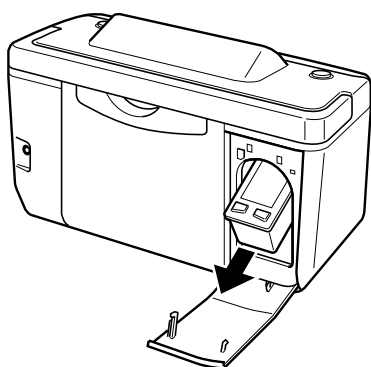
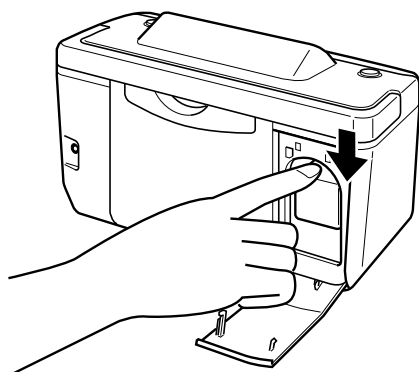

4 新しいプリントカートリッジについているピンクのタブを引いて、透明のプラスチックテープをはがします。

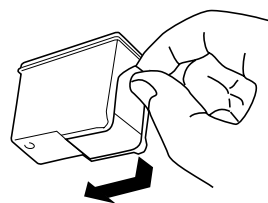

5 新しいプリントカートリッジを「カチッ」と音がするまで、しっかりと押し込みます。

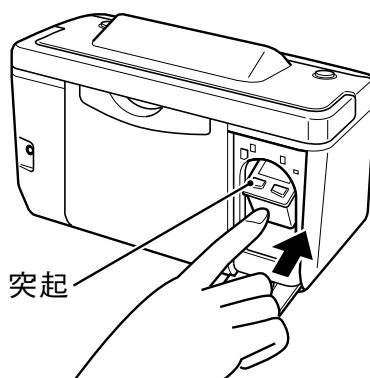

- 図のように上部の大きな突起が手前側になるように向きを合わせてセットしてください。正しくセットしないとプリントカートリッジの故障の原因となります。

6 プリントカートリッジ収納部カバーを閉めます。

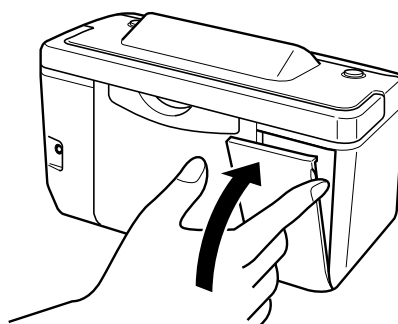

7 プリンターの調整を行います。 (▶▶ 169ページ)

プリントカートリッジ 使用上のご注意

- インクが目に入ったり皮膚に付着しないようにご注意ください。目に入ったり、皮膚に付着した場合は、すぐに水で洗い流してください。万一、異状がある場合は、直ちに医師にご相談ください。
- インクを誤って飲まないようにご注意ください。インクの成分には、硝酸塩が含まれております。万一、インクを飲み込んだ場合は、直ちに医師にご相談ください。
- プリントカートリッジは、お子さまの手の届かない所に保管してください。
- プリントカートリッジは、改造および再利用しないでください。なお、プリントカートリッジの改造やインクの詰め替えなどによって生じたプリンターおよびプリントカートリッジのトラブルについては、当社では一切その責任を負えませんので、あらかじめご了承ください。
- 振動や衝撃を与えないでください。また、金属部分には手を触れないでください。
- プリンターに装着するまでは包装を開封せずに、直射日光を避け、常温で保管してください。
- プリントカートリッジに印刷されている数字は、使用期限です。使用期限までに使い切ってください。
- プリントカートリッジは、良質な印刷品質を得るために、使用開始後6ヵ月以内に使い切ることをお勧めします。

用紙のセットのしかた

印刷する前に用紙をセットします。

使用できる用紙

用紙	サイズ
はがき	(縦)148mm×(横)100mm
A6	(縦)148mm×(横)105mm
L判	(縦)127mm×(横)89mm
L判タブ	(縦)140mm×(横)89mm (タブを切り取り後、127×89cm)
10×15タブ*2	(縦)165mm×(横)102mm (タブを切り取り後、10×15cm*1)
シール紙(16面付け)	(縦)148mm×(横)100mm

●「タブ付き用紙」とは？

「切り取り可能な部分(タブ)」が付いている印刷用紙のことです。

本機で、はがき/A6/L判の用紙に印刷をすると、図のように余白ができます。

《L判》

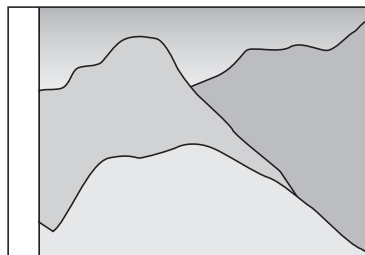

本機で、L判/10×15cm*1の余白のない写真を印刷するときは、「タブ付きの用紙」をご使用になり、「フチ：なし」を指定して印刷を行ってください。

印刷後にタブを切り離すと、L判または10×15cm*1の余白のない写真ができます。

《L判タブ付き》

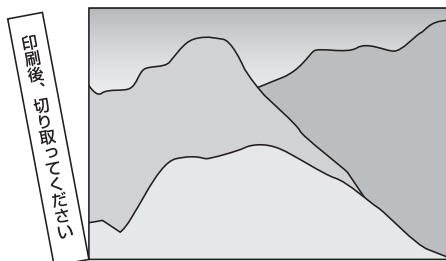

*1「10×15cm」は、おおよそのサイズです。

*2「10×15タブ」印刷用紙は、下記のものをご使用ください。

《日本ヒューレット・パカード株式会社 製》
・プレミアムプラスフォト用紙(Q1935A)

用紙をセットする

- 重要**
- 用紙は、必ず、印刷停止中にセットしてください。印刷中に用紙の出し入れは行わないでください。故障の原因になります。
 - 用紙どうしが静電気ではりついているときは、間に空気を入れるなどしてからセットしてください。
 - 印刷中に用紙を追加することはできません。
 - 「16分割光沢フォトシール」および「インクジェット紙光沢年賀郵便はがき」は、1枚ずつセットしてください。
 - 印刷途中に絶対に用紙を引き抜かないでください。
 - 用紙に反り・曲がりがあると用紙が詰まる原因となります。用紙の反り・曲がり直してから本体にセットしてください。
 - 用紙をセットする際は、印刷面を上にして、必ず用紙の右端を挿入口の右端に沿わせてセットしてください。セット後は、必ず「用紙ガイド(縦)」と「用紙ガイド(横)」を用紙に当たる位置まで動かしてください。

1 用紙挿入口カバーを開きます。

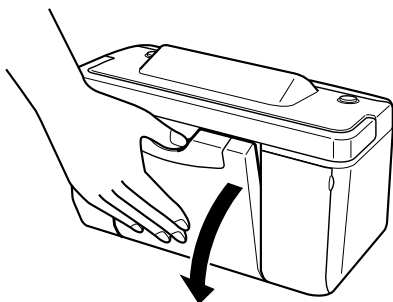

2 用紙ガイド(縦)を手前に引きます。

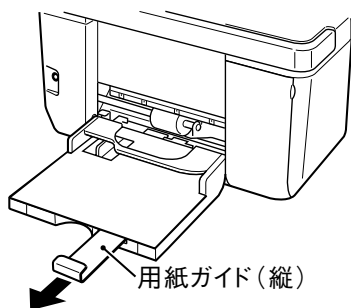

3 用紙カバーを1~2cm上に持ち上げながら手前(斜め上側)に引いたあと(①)、さらに上に持ち上げます(②)。

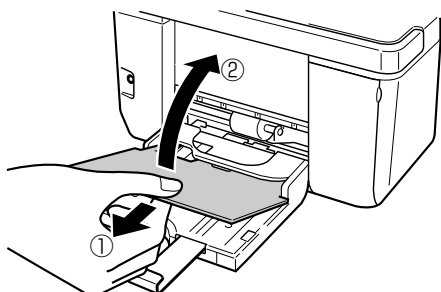

4 用紙の右端を印刷面を上にして挿入口の右端に沿わせ、軽く止まるまで差し込みます。

- 一度にセットできる枚数は、20枚までです(印刷枚数は99枚まで設定可能です)。
- タブが付いている用紙は、タブが奥になるようにセットします。

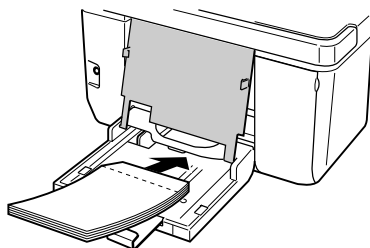

5 用紙ガイド(縦)(横)を用紙に軽く当たる位置まで動かします。

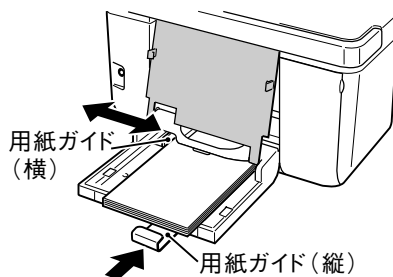

- 正しくセットしないと印刷の際に、用紙が斜めに給紙されたり故障の原因となります。

6 用紙カバーをおろします。

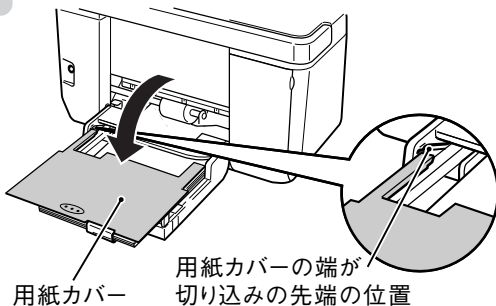

- このとき、用紙カバーが手前側に完全に引き出されていることを確認します。

●用紙をセットする向きについて

印刷の種類や用紙の種類によって、用紙をセットする方向や表裏を確認して、正しくセットしてください。

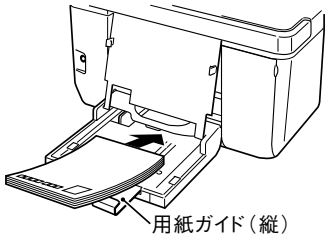
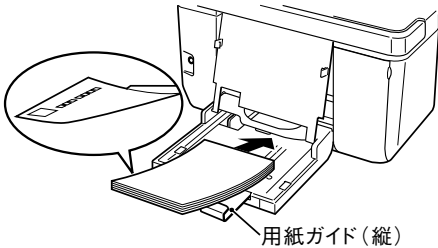
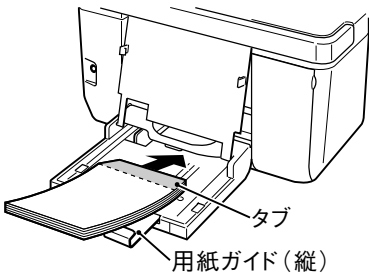
用紙の種類	印刷の種類	セット方向
はがき	はがき宛名	印刷する面を上に向けて、郵便番号の位置が用紙ガイド(縦)側になるようにセットする。  用紙ガイド(縦)
	はがき文面	印刷する面を上に向けて、下になっている郵便番号の位置が用紙ガイド(縦)側になるようにセットする。  用紙ガイド(縦)
	デジタル写真	印刷する面を上に向けてセットする。
A6	デジタル写真	印刷する面を上に向けてセットする。
L判	デジタル写真	印刷する面を上に向けてセットする。
L判タブ	デジタル写真	印刷する面を上に向けて、タブが付いている側を用紙ガイド(縦)と反対の側に向けてセットする。  タブ 用紙ガイド(縦)
10×15タブ	デジタル写真	<ul style="list-style-type: none"> 印刷する面を上に向けてセットする。 1枚ずつセットする ※一度に複数枚セットすると正しく印刷できない場合があります。
16分割シール	デジタル写真	

※光沢紙に写真を印刷する場合は光沢面を上に向けてセットしてください。

印刷するときの注意事項

印刷前

- 本体は平らな場所に置いてください。
- 用紙挿入口、本体内部に用紙が残っていないことを確認してから、用紙をセットしてください。
- 用紙を用紙挿入口の奥まできちんと当たるようにセットしてください。
- 用紙どうしが静電気の影響などではりついていると、用紙がきちんと送れないことがあります。用紙と用紙の間に空気を入れてからセットするか、1枚ずつ印刷してください。
- 用紙に反り、曲がりがあると用紙がつまる原因となります。用紙の反り、曲がり直してからセットしてください。
- 用紙をセットする際は、印刷面を上にして、必ず用紙の右端を挿入口の右端に沿わせてセットしてください。セット後は、必ず「用紙ガイド(縦)」と「用紙ガイド(横)」を用紙に当たる位置まで動かしてください。
- 印刷に適している用紙は下記のとおりです。
 - ・ 官製はがき
 - ・ 官製はがきと同等の用紙(厚さが0.18~0.26mmのもの)
 - ・ プリン写ル用別売品の用紙
 - ・ インクジェット紙
 - ・ フォト光沢紙
 - ・ 普通紙
 - ・ 写真付きのポストカード(厚さが0.18~0.38mmのもの)

- 次のようなはがきや用紙を使わないでください。
 - ・ 封筒
 - ・ 往復はがき
 - ・ 表面が凸凹やザラザラのもの
 - ・ 折れ曲がったり、反りの激しいもの
 - ・ 一般の官製はがきに比べて、極端に厚い紙や薄い紙
 - ・ 樹脂シートなどのインクを吸収しないもの

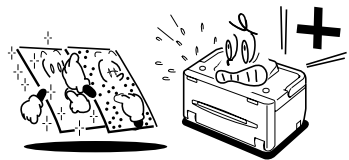

- 用紙挿入口に一度にセットできる用紙は、官製はがきの厚さの場合で「20枚まで」、ポストカードの厚さの場合で「10枚まで」です(印刷枚数は「99枚」まで設定可能です)。

- プリントカートリッジが確実にセットされていることを確認してください。

- 用紙排出口にもものがないことを確認してください。

- プリントカートリッジがセットされていないと印刷の動作は実行されません。

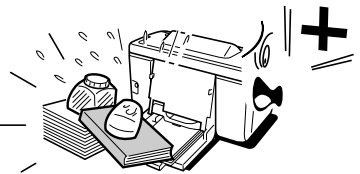

- フォト光沢はがきなどに両面印刷をする場合は、「宛名」→「写真印刷」の順番で印刷操作をしてください。

- フォト光沢はがきなどに両面印刷をすると、写真印刷面にスジ状のキズが付着する場合があります。

- 「16分割光沢フォトシール」および「インクジェット紙光沢年賀郵便はがき」は、1枚ずつセットしてください。複数枚セットすると正常に印刷できない場合があります。

※ 光沢でない「インクジェット紙年賀郵便はがき」では、20枚までセットできます。

印刷中

- 本体を傾けたり、振動を与えたりしないでください。
印刷不良の原因となります。
- 印刷中に用紙をひっぱたり、押し込んだりしないでください。
印刷不良や故障の原因となります。

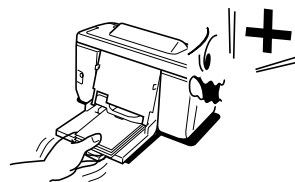

- 用紙排出口をふさがないでください。
用紙がつまったり、故障の原因となります。

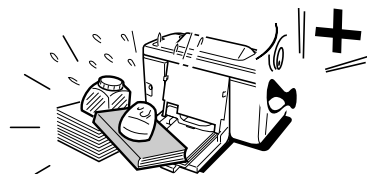

- 印刷中には用紙を追加することはできません。
印刷中に用紙を追加すると、用紙がつまったり、故障の原因になります。
用紙を追加するときは、印刷中のすべての用紙の印刷が終わって「用紙切れ」というメッセージが表示されたのを確認してから行ってください。

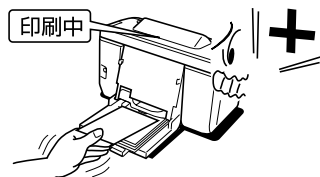

- 21枚以上(官製はがきの厚さの場合)または11枚以上(ポストカードの厚さの場合)印刷するときは、印刷中のすべての用紙の印刷が終わって「用紙切れ」というメッセージが表示されたのを確認したあと、用紙をセットして印刷を行ってください。

- 印刷中は絶対に用紙挿入口およびゴムローラー部に指を近づけないでください。
指がゴムローラーに巻き込まれ、けがをすることがあります。
- 印刷途中で絶対に用紙を引き抜かないでください。

印刷後

- 印刷したものをひっかいたり、こすり合わせたりしないでください。
キズや汚れの原因となります。



- 印刷したものを重ねて放置したり、水にぬらしたり、ほかの紙にこすったりしないでください。印刷が写ってしまうことがあります。

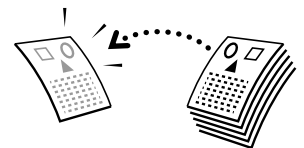

- プリンターフォト用紙などの光沢紙に印刷すると印刷中央部分が汚れる場合があります。その場合は市販のセロハンテープなどを使い、ゴムローラーに付着しているゴミや異物を取り除いてください。
長時間使用しないときは、用紙挿入口カバーは閉めて保管してください。

キーの使いかた

本機には、たくさんのボタンがついています。ボタンのことを、この取扱説明書では「キー」と呼んでいます。

ここではキーのおもな使いかたについて説明しています。



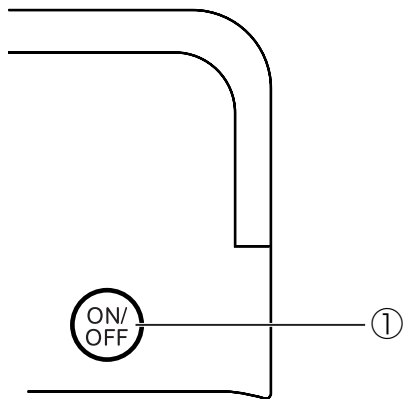





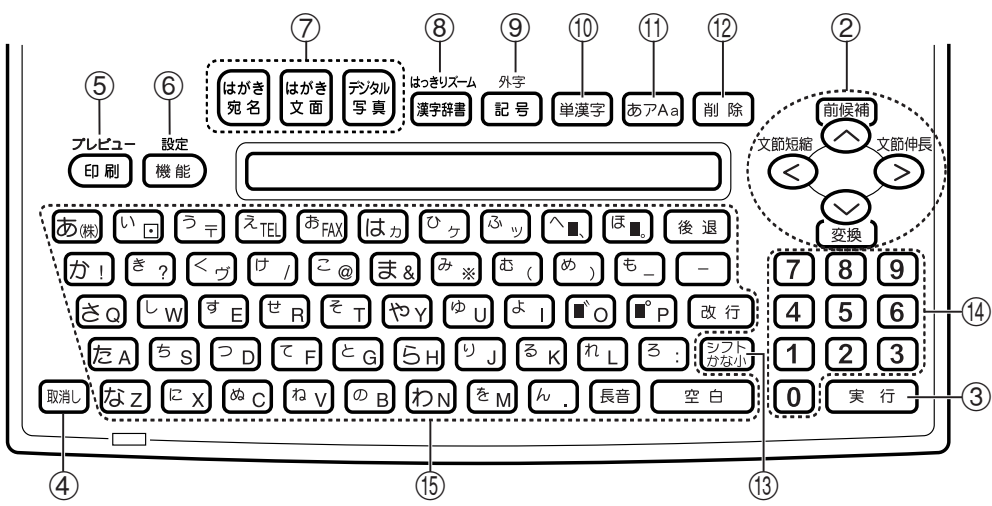











● 本機上面



● キーボード

文字を入力するときなどに使います。



①	 : 電源を入れたり切ったりするときに押します。
②	    : 文字が入る位置を示した■を動かすときに押します。また、項目などを選択するときにも押します。
③	 : 操作を進めていくときに押します。
④	 : 操作を取り消したり、中止するときに押します。
⑤	 : 印刷するときに押します。
⑥	 : いろいろな設定をするときに押します。
⑦	モードキー (  ) : それぞれの「機能」を使うときに押します。また、操作の途中で困ったときに押すと、操作を最初からやり直すことができます。
⑧	 : 漢字を「読み」「部首」「総画数」「区点コード」で検索して入力するときに押します。
⑨	 : キーに印刷されていない記号を入れるときや、自分で文字を作ったり、作った文字を入れたりするときに押します。
⑩	 : 1文字ずつ漢字を変換するときに押します。
⑪	 : ひらがなやカタカナ、またはアルファベットの入力を切り換えるときに押します。
⑫	 : 文字を間違えたときに押します。
⑬	 : キーの上に赤で書かれている機能を使うときに押します。  を押したあとに続けて赤で書かれている文字の下のキーを押します。間違えて押したときは、  を押してください。
⑭	数字キー(テンキー) : 数字を入れるときに押します。
⑮	文字キー : 文字を入れるときに押します。

画面の見かた

本機の画面にはいろいろな情報が表示されます。

● メニュー画面

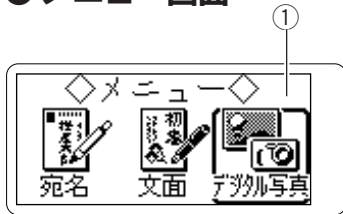

● 設定画面

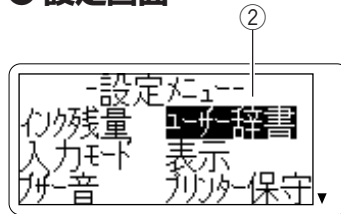

● 文字入力画面

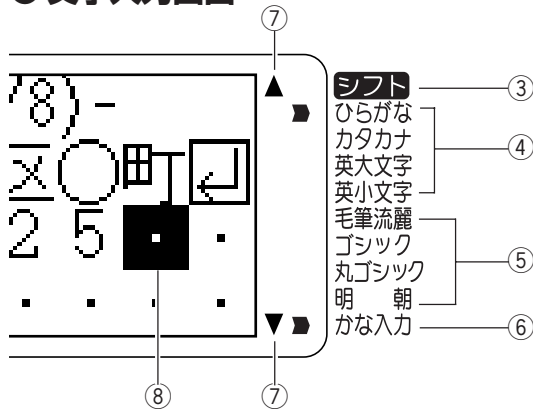

● 宛名入力

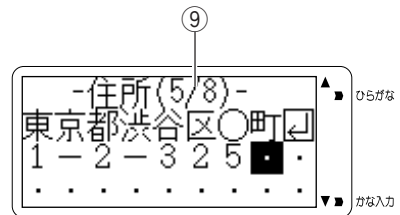

①	機能やメニューをイラストで示しています。◀◁▷▶を押し、イラストに太い枠を表示させることで、必要な機能を選ぶことができます。 ※文面の組み合わせ作成で使用するイラストも同じ操作で選びます。
②	現在選ばれている項目であることを示しています。◀◁▷▶を押し、反転表示させることで、必要な項目を選ぶことができます。
③	◻キーを押されたときに、■が点灯します。
④	入力できる文字の種類を示しています。 ■が点灯している位置の種類が現在入力できる文字の種類です。
⑤	印刷時のフォントの種類を示しています。 ■が点灯している位置のフォントが印刷時のフォントです。
⑥	現在の文字の入力モードを示しています。 ■が点灯している : かな入力 ■が点灯していない : ローマ字入力
⑦	画面のスクロールができることを示しています。 ▲ : 現在表示している画面よりも上に、表示できる画面がある。 ▼ : 現在表示している画面よりも下に、表示できる画面がある。
⑧	文字の入力状態や入力位置(カーソル位置)を示しています。 「■」点滅 : 現在の文字の入力位置になります。 「・」 : 文字入力ができますが、現在は文字が入力されていない状態です。
⑨	登録画面の現在の位置を示しています。 例えば、(5/8)だと、登録内容が8つの画面に分割されているうち、現在5つ目の画面が表示されていることとなります。

●カーソルのはたらきと動かしかた

- 文面や宛名面に文字を入れているときに、点滅する■が表示されます。これは位置を示した印で、「カーソル」と呼びます。カーソルがある位置で文字キーを押すと文字が入り、**削除**を押すと文字が消えます。



- カーソルは \leftarrow \downarrow \leftarrow \rightarrow を押して動かします。

\uparrow	上にカーソルが移動する
\downarrow	下にカーソルが移動する
\leftarrow	左にカーソルが移動する
\rightarrow	右にカーソルが移動する

- 画面にかくれている文字を見るためには、 \uparrow \downarrow \leftarrow \rightarrow を押してかくれている部分にカーソルを動かします。これを「スクロール」といいます。

操作の進めかた

本機の操作を始めるには **ON/OFF** を押して、トップメニュー画面を表示させてから、操作キーを使います。

トップメニュー画面



操作キーを押すと各メニュー画面が表示されます。

はがき
宛名

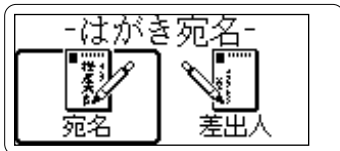

はがき
文面



デジタル
写真

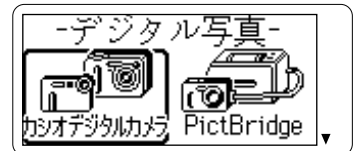

※トップメニュー画面から **<** **>** で各メニューを選んで **実行** を押しても同じ操作ができます。

1 メニュー画面では、機能の内容やできることがイラストで表されています。これをアイコンと呼びます。あなたがしたいことを選んでください。

どうやって選ぶの？

アイコンが太い枠で囲まれているのがわかりますか？

△ **▽** **<** **>** のいずれかを押すと、太い枠が動きます。あなたが選びたいアイコンに太い枠を合わせてください。

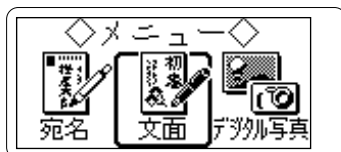
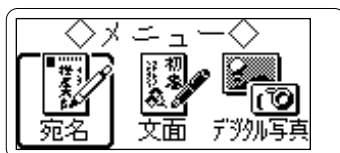

2 したいことのアイコンを選んだら、**実行** を押します。

これで、あなたが選んだメニューにしたがって、操作が進みます。

3 操作を進めていくと、次々と選択画面が表示されます。

選択を間違えてしまったり、前の画面に戻りたいときは、**取消** を押します。

選択画面について

△ **▽** **<** **>** を押して、あなたがしたい項目を反転表示させて選んでください。

画面によっては項目が太い枠で囲まれています。その場合はあなたがしたい項目に太い枠を合わせて選んでください。

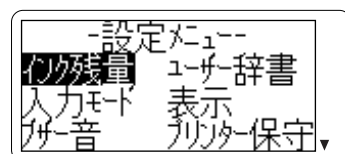

デジタル写真の印刷

本機ではデジタルカメラで撮影した写真を、本機に取り込んで印刷することができます。写真の取込方法には次の2つの方法があります。

- 本機とデジタルカメラを接続して取り込む
- 別売の専用カードリーダー(CR-7)を接続して取り込む

本機とデジタルカメラを接続して取り込む

本機とデジタルカメラを接続して写真を取り込むことができます。取り込むことができるデジタルカメラは次のものです。

●カシオデジタルカメラ

対応モデル

EX-M1, EX-M2, EX-M20, EX-P505, EX-P600, EX-P700, EX-S1, EX-S2, EX-S3, EX-S20, EX-S100, EX-Z3, EX-Z4, EX-Z30, EX-Z40, EX-Z50, EX-Z55, EX-Z57, EX-Z750

GV-10, GV-20

QV-R4, QV-R40, QV-R41, QV-R51, QV-R61, QV-2000UX, QV-3000EX, QV-2300UX, QV-2400UX, QV-2800UX, QV-2900UX, QV-3500EX, QV-4000, QV-8000SX

XV-3

(2005年4月現在)

※上記モデルのうち、以下のPictBridge (ピクトブリッジ)規格に対応しているモデルではPictBridgeの機能を使用することができます。PictBridge機能を使うと、デジタルカメラの画面で写真を確認しながら印刷操作をすることができます。

●PictBridge (ピクトブリッジ)規格に対応しているデジタルカメラ

*PictBridgeは、カメラ映像機器工業会(CIPA)制定の規格です。

●カシオデジタルカメラのPictBridge 対応機種

EX-P505, EX-P600, EX-P700, EX-S100, EX-Z30, EX-Z40, EX-Z50, EX-Z55, EX-Z57, EX-Z750, QV-R61

(2005年4月現在)

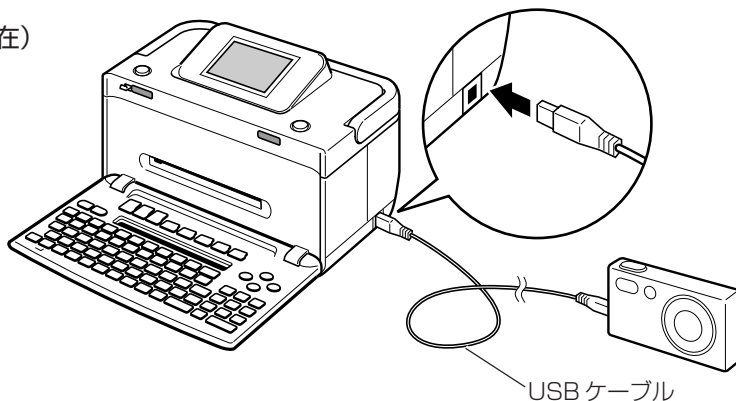

USBケーブル

重要 PictBridge機能を使うと、デジタルカメラの画面で写真を確認しながら印刷操作をすることができます。そのため、カシオデジタルカメラでPictBridgeに対応している場合は、PictBridge機能を使うことをお勧めします。

別売の専用カードリーダーを接続して取り込む

撮影した写真を保存したメモリーカードを、カードリーダーにセットして写真を取り込むことができます。

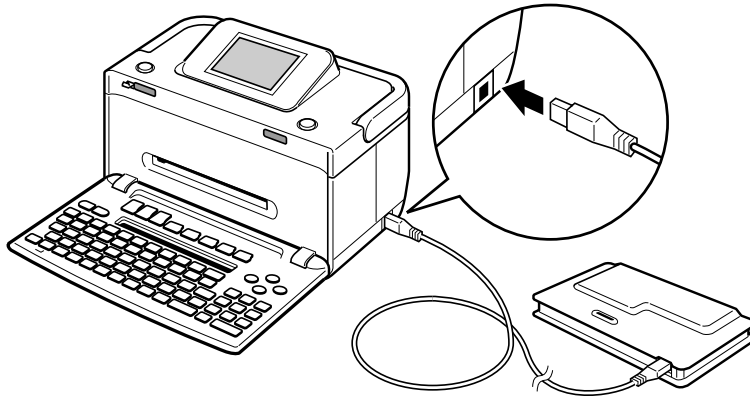

- 重要**
- カードリーダーは、必ずプリン写ル専用の別売カードリーダー（CR-7）をお使いください。市販の他のカードリーダーはご使用いただけません。
 - プリン写ル専用の別売カードリーダーで使用できるメモリーカードには制限があります。ご購入の前に必ず確認してください。
 - メモリーカードは、デジタルカメラで撮影する前に、使用するデジタルカメラで必ず初期化（フォーマット）してから撮影してください。メモリーカードを初期化しないで撮影した場合、プリン写ルで使用すると「メモリーカードエラー」になることがあります（メモリーカードの初期化の方法については、デジタルカメラに付属の取扱説明書をご覧ください）。
 - メモリーカードの初期化（フォーマット）をすると、保存されている内容がすべて消えてしまいます。必要ないときは、初期化は行わないようにしてください。

扱える写真のデータ

本機で印刷できる画像はデジタルカメラなどで撮影した画像で以下の条件を満たすものです。ご使用になる機能によって印刷できる写真のサイズが異なりますのでご注意ください。

- (1) DCF Exif2.1 (JPEG準拠)
- (2) 対応ファイルサイズ
 - 3M Byte以下: 文面
16分割シールの印刷
 - 6M Byte以下: カシオデジタルカメラからの写真印刷
PictBridge接続での写真印刷
別売の専用カードリーダー接続での写真印刷
- (3) 最小画素数 160 × 120 ピクセル

DCF規格対応の携帯電話でも、撮影時の操作方法によってはDCF規格とは異なるフォルダー構成下に写真データが保存される場合があります。このような写真は本機では印刷することはできません。撮影した画像がDCF規格に準拠した形式でメモリーカード内に保存されるように操作してください。詳しくはご使用になる携帯電話の取扱説明書をご覧ください。

MEMO

第 2 章

文字の入力

文字の入力・文字の修飾

文字を入れるには

文字の入れかたの要点を簡単に紹介します。詳しい操作を知りたいときは、参照ページをご覧ください。

文字を入れる画面は…

例 宛名作成画面(▶▶ 75ページ)

文章編集画面(▶▶ 126ページ)

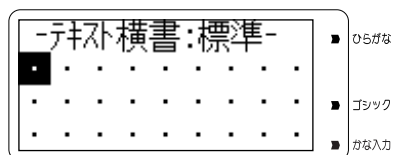
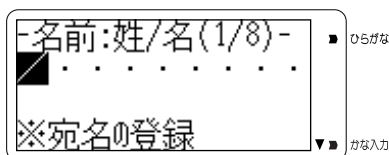

重要語句を覚えましょう

本機には文字を入れるときのいろいろなルールがあります。ルールを説明したそれぞれの語句を覚えることが、文字を入れる早道です。がんばって覚えましょう！

語句	意味	参照ページ
かな入力	文字キーに書かれているひらがなどおりに文字を入れる方法。	45
ローマ字入力	文字キーに書かれているアルファベットを使ってローマ字読みで文字を入れる方法。	45
カーソル	文字が入る位置を示したマーク。	33
入力	文字キーを押して文字を入れること。	45
変換	ひらがなで入力した文字を「漢字」に変えること。	47~50
変換中	ほかの候補に変えることができる状態。	49
無変換	漢字に変えないで、ひらがなを入れること。	45
候補	入力したひらがなに当てはまる漢字の種類。	49
確定	漢字を選び、ほかの候補に変わらないように決定すること。	49
熟語変換	かな漢字まじりの文章に変換すること。	47
単漢字変換	漢字を1文字ずつ変換すること。	50
テンキー	数字を直接入れることができるキー。	31
外字	自分で作った文字。本機にない文字を使いたいときは、自分で文字を作ることができます。	64

文字キーの使いかた(▶▶45ページ)

1つのキーには2つの文字が書かれています。

【あAa】を押して、どの文字を入れるのかを選びます。

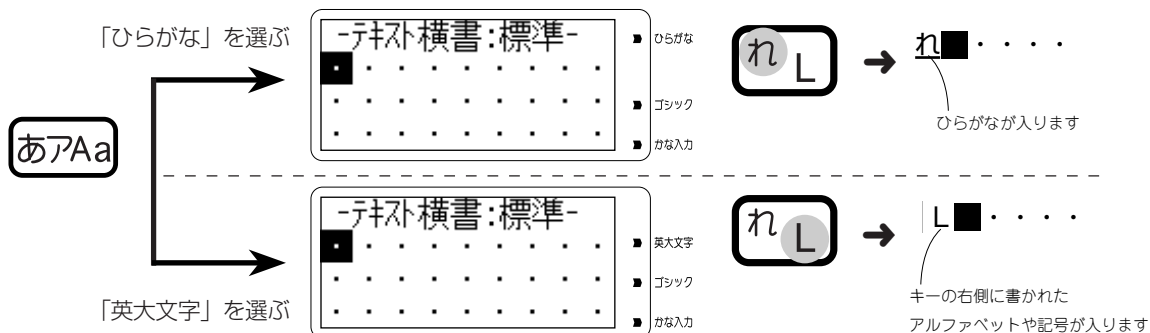

文字を入れる(▶▶45ページ～61ページ)

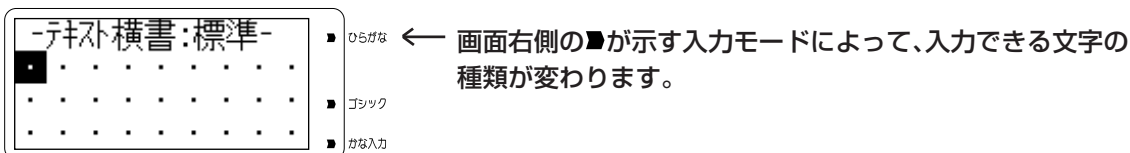

ひらがな入力

「きく」を入れます

【あAa】を何回か押して、画面右側の「ひらがな」に■を合わせる

き ? < ヅ 実行



カタカナ入力

「キク」を入れます

【あAa】を何回か押して、画面右の「カタカナ」に■を合わせる

き ? < ヅ

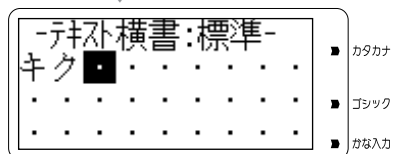

漢字入力

「菊」を入れます

【あAa】を何回か押して、画面右の「ひらがな」に■を合わせる

き ? < ヅ 変換 実行

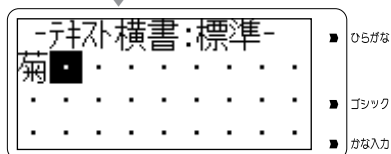

アルファベット入力

「Sun」を入れます

【あAa】を何回か押して、画面右の「英大文字」に■を合わせる

ち S シフトかな小 ゆ U シフトかな大 わ N

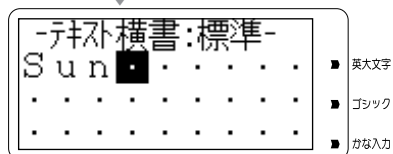

●数字を入れるときは、テンキー(数字キー)を押します。数字は、どの状態でも入れることができます。

漢字に変換する

ひとつおりの文章を入れる

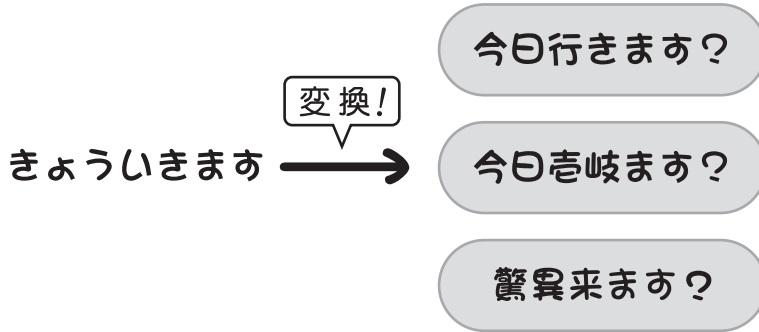

▶▶ 47ページ

同音異義語の文字のとき (候補がいくつもある「よみ」の変換)

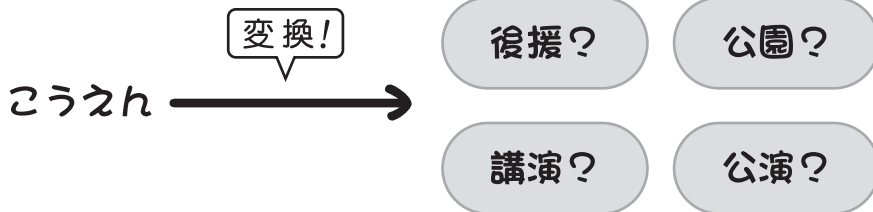

▶▶ 48ページ

単漢字変換 ( を押しても、希望の漢字にならないとき)

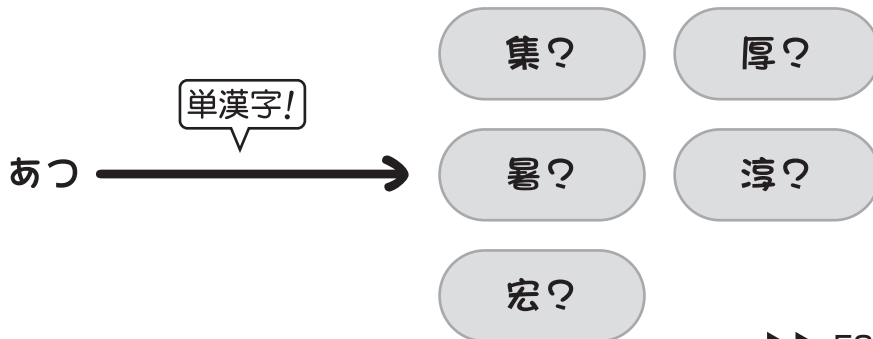

▶▶ 50ページ

文字を間違えたときは

間違えた文字を消す (▶▶62ページ)

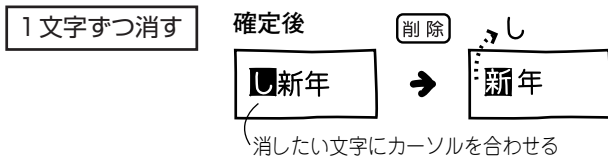

消したい文字にカーソルを合わせる→削除を押す

間違えた文字を直す (▶▶62ページ)

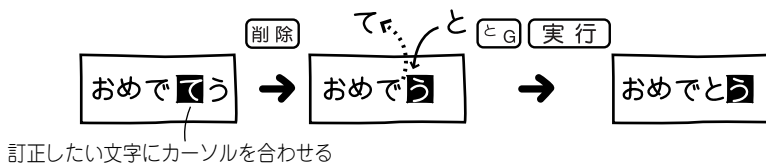

訂正したい文字にカーソルを合わせる→削除を押す→正しい文字を入れて
実行を押す

文字が抜けていたら (▶▶63ページ)



抜けている文字の、後ろの文字にカーソルを合わせる→抜けていた文字を入れて
実行を押す

変換中の文字を取り消す (▶▶49ページ)

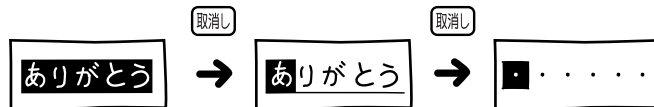

文字を変換している途中に、取消しを2回押す

文字を修飾するには

本機は、書体(フォント)、文字の形、色を変えることができます。詳しい操作を知りたいときは、参照先のページをご覧ください。

文字の形を変える (▶▶70ページ)

標準
白抜き
影付き
立体
太文字

書体(フォント)を変える (▶▶68ページ)

ゴシック
丸ゴシック
明朝
毛筆流麗

文字の色を変える (▶▶69ページ)

◎次のページから、文字の入れかたを詳しく説明していきます。

ひらがな・カタカナを入れる

ひらがな・カタカナの入れかたを説明します。

※ **長音** (ー)と**ハイフン** (-)を間違えないように、注意してください。

ひらがなを入れる

例 さくら

- 1** **あ7Aa**を何回か押して、画面右側の「ひらがな」に**■**を合わせます。



点滅する**■**を「カーソル」といいます。文字が入る位置を示します。

- 2** **さQ****<ウ****らH**と押します。

ローマ字入力の場合は、**ちS****らA****るK****ゆU****せR****らA**と押します。

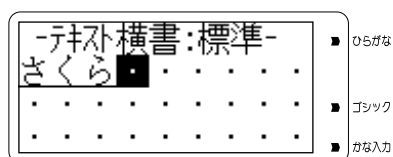

「文字の入力方法(入力モード)を切り替える」
▶▶ 166ページ

- 3** **実行**を押します。

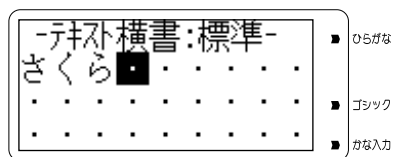

キーを押し間違えてしまったら…

- 文字を間違えていたら…62ページ「間違えた文字を直す」
- 文字が抜けていたら…63ページ「文字の抜けているところに文字を追加する」
- 文字を消したいときは…62ページ「間違えた文字を消す」

画面に同じ文字がいくつも表示されたときは

キーを長く押し続けていると、その文字が連続して表示されます。そのときは**取消**を押します。文字が画面から消えます。

キーは、ポンッと軽くたたくように、押してください。

重要 **取消**を押して消すことができるのは、文字に下線が付いているときだけです。

数字キーを押し続けたときや、文字を確定したあとは、消したい部分にカーソルを合わせて**削除**を押します。

カタカナを入れる

例) サクラ

1 **あ7A** を何回か押して、画面右側の「カタカナ」に **■** を合わせます。

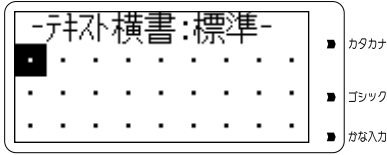

2 **さQ** **くッ** **はH** と押します。

ローマ字入力の場合は、**ちS** **たA** **るK** **ゆU**

せR **たA** と押します。

カタカナはキーを押したと同時にその文字に確定されます。

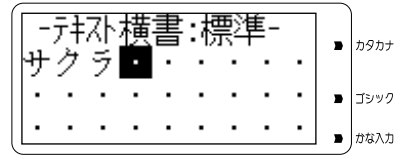

「ぱ」や「ゃ」などを入れる

キーの上に印刷されていない文字を入力するときは、このページの表を見て入力してください。ローマ字入力の際の文字の入れかたは、188ページの「ローマ字入力対応表」をご参照ください。

文字の例	呼び名	かな入力するとき	ローマ字入力するとき
は	清音	はカ	はH たA
ば	濁音	はカ ろO	のB たA
ぱ	半濁音	はカ ろP	ろP たA
ゃ	拗音	ひゃ やY	にX やY たA
っ	促音	ひゃ つD	にX そT ゆU
。	句点	ひゃ ほ■	ほ■
、	読点	ひゃ へ■	へ■

「ゐ」や「ゑ」など旧仮名遣いの文字、小文字、「々」「ゞ」などは記号の中に入っています。
「記号一覧」(▶▶ 186ページ)

漢字に変換する

漢字を入れるには、まずその漢字の「読み」をひらがなで入れます。例えば、「花」は「はな」と入れます。ひらがなから漢字に変えることを「変換」といいます。使いたい漢字が表示されたら、**実行**を押して、ほかの漢字に変わらないように確定します。

かなを入れて \odot を押しても目的の漢字に変換できないときは、単漢字変換を試してみましょう。ひらがなから漢字に変換する方法は、次の2種類あります。

● 熟語を一度に変換する(熟語変換)

- ・文章を入れてから変換
- ・同音異義語を変換(例：公園、講演など)

「同じ読みのある漢字(同音異義語)を選ぶ」(▶▶ 48ページ)

● 漢字1文字分ずつ変換する(単漢字変換)

当て字やむずかしい固有名詞などの変換

「1文字ずつ漢字に変換する(単漢字変換)」(▶▶ 50ページ)

ひとつおりの文章を入れたあとで漢字にする

例 今日行きます

1 「きょういきます」とひらがなで入れます。

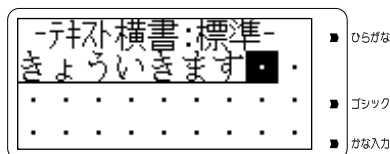

2 \odot を押します。

「きょうい」と「きます」という2つの言葉と認識したため、「驚異」と変換されます。

「驚異」が反転します。

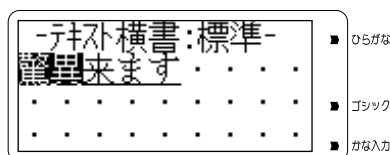

※1つ目の文節が目的の漢字に正しく変換されているときは、 \triangleright を押して正しく変換されていない文節に反転を移動してください。最後の文節まで目的の漢字に正しく変換されているときは、 \triangleright を押して最後の文節に反転を移動して**実行**を押してください。漢字が確定します。

3 \triangleleft と押します。

「きょうい」を「きょう」という言葉に区切るためです。

「きょう」が「今日」に変換されました。

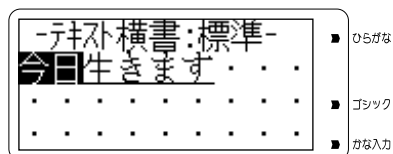



4 **実行**を押します。

「今日」が確定されます。

「いきます」という言葉が残ったと認識したため、「生きます」に変換されました。



5  を何回か押して、「行きます」にします。

 を押すたびに、「いきます」の候補が次々に表示されます。

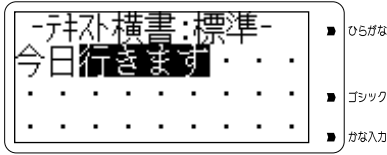

6 「行きます」になったら、**実行** を押します。

「行きます」が確定されます。

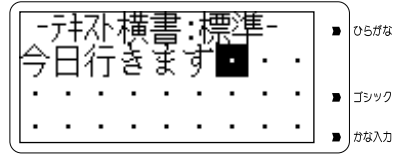

同じ読みのある漢字(同音異義語)を選ぶ

複数の漢字が当てはまる「読み」(同音異義語)を選ぶ方法を説明します。

例 公園

1 「こうえん」とひらがなで入れます。

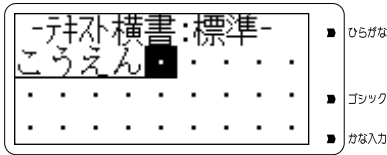

3  を何回か押して、「公園」にします。

 を押すたびに、「こうえん」に合った漢字が次々と表示されます。

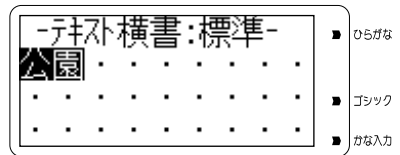

2  を押します。

「こうえん」に合った漢字の候補が表示されます。

4 「公園」になったら、**実行** を押します。

「公園」が確定されます。

学習機能について

「こうえん」という読みを「公園」で確定したとします。次回「こうえん」という読みで変換すると、「公園」が一番はじめに表示されます。これは、前回使った漢字を本機が覚えているためです。このように、前回使った漢字を最初に表示することを学習機能といいます。

ひらがなを漢字にするルール

「よみ」を入れる 漢字に変える 確定する



さらに を押すと、「こうえん」に当てはまるほかの候補が表示されます。
 を押すと、前に表示されていた候補の文字が表示されます。

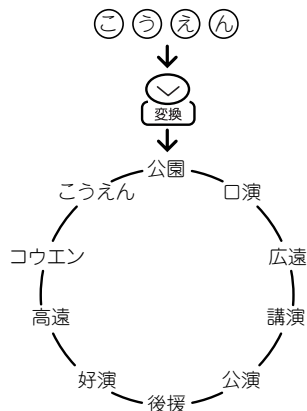

変換中に文字を間違えたら…

変換中に文字の間違いに気がついたら、 を押してください。



変換前の「よみ」の状態に戻る
文字を訂正することができます

入力した「よみ」が消える
はじめから、入力し直すことができます

思いどおりの漢字に変換されないのはなぜ？

次のようなことが考えられます。

- 「週(しゅう)」を「しゅう」と入力している
- 「囙(ず)」を「づ」と入力している

かなで入れた文章を漢字に変換するときのポイント

例) 栄町

①「さかえちょう」とひらがなで入れます。

さかえちょう ■ . . .

② を押します。

栄町

③最後の文節まで目的の漢字に正しく変換されたときは、 を押して最後の文節に反転を移動してください。

ここでは を1回押します。

栄町 ■

④ を押して漢字を確定します。

栄町 ■

1 文字ずつ漢字に変換する(単漢字変換)

むずかしい漢字や珍しい固有名詞などは、を押しても正しく変換されません。このような場合、1文字ずつ目的の漢字に変換します。

例) 敦廣(あつひろ)

1 「あつひろ」をひらがなで入れます。

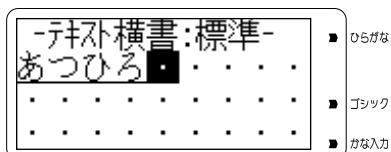

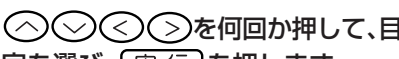
4 を何回か押して、目的の漢字を選び、**実行**を押します。
「敦」が確定されます。



2 を何回か押します。
何回押しても、「敦」に変換されません。



5 手順3から4と同様の操作をして目的の漢字(廣)を選び、**実行**を押します。

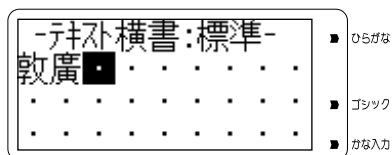

3 **単漢字**を押します。
「あつ」に合った漢字がいくつか表示されます。



漢字辞書を使って文字を入れる(漢字辞書機能)

漢字の読みや、画数などから漢字を呼び出すことができます。

漢字の呼び出しかたは、4種類あります。

- ・「読み」 読みから該当する漢字を呼び出します。
- ・「総画数」 総画数から該当する漢字を呼び出します。
- ・「部首」 部首から該当する漢字を呼び出します。
- ・「区点コード」 JIS区点コードから該当する漢字を呼び出します。

漢字辞書機能は文字が入力できる画面および文面、宛名(「読み」および「郵便番号」入力時を除く)の各入力画面から入ることができます。ただし、文字が未確定のときや、漢字に変換している途中では漢字辞書は使えません。

● 漢字辞書詳細表示について

呼び出した漢字については、次のような詳細な情報が表示されます。

ⒶⒷを押して、表示を切り替えることができます。

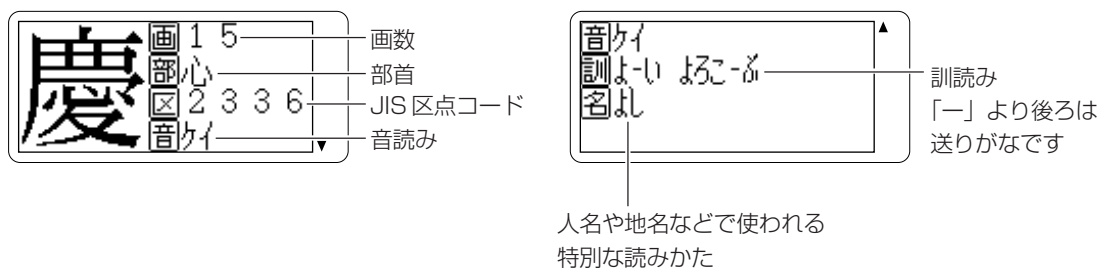

JIS 区点コードとは

ワープロやパソコンなどのコンピューター機器は、漢字を番号で管理しています。番号は「区」と「点」に分かれていて、漢字1つに対して4つの数字が割り当てられています。コード番号はJIS規格で定められています。191ページからの内蔵漢字一覧をご参照ください。

読みから呼び出す

例 「拳」という漢字を呼び出す

1 入力したい位置にカーソルを合わせて、**漢字辞書**を押します。

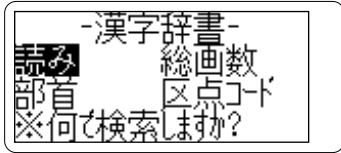

2 **↑****↓****←****→**で「読み」を選び、**実行**を押します。

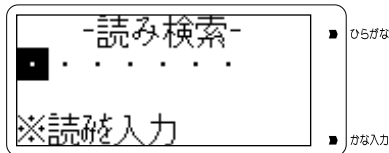

3 「あげる」と入れて、**実行**を押します。「あげる」と読む漢字の一覧が表示されます。データに続きがあるときは**↑****↓**を押すと続きを見ることができます。

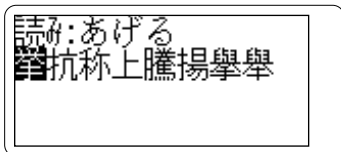

- 漢字の「読み」の入力では記号一覧からの入力はできません。
- 最大7文字まで入力できます。

4 **↑****↓****←****→**を押して**拳**にし、**実行**を押します。

「拳」という漢字についての詳細が表示されます。

5 **実行**を押します。「拳」という漢字が入ります。

総画数から呼び出す

例 「拳」という漢字を呼び出す

- 1 入力したい位置にカーソルを合わせて、**漢字辞書**を押します。

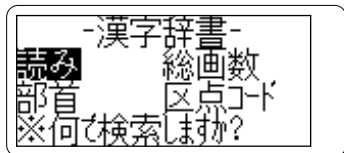

- 2 **↑↓←→**で「総画数」を選び、**実行**を押します。



- 3 **10**と入れて、**実行**を押します。
←または**→**で画数を指定することもできます。
10画の漢字の一覧が表示されます。

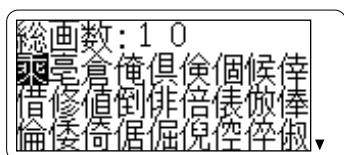

- 4 **↑↓←→**を押して**拳**にし、**実行**を押します。
「拳」という漢字についての詳細が表示されます。

- 5 **実行**を押します。
「拳」という漢字が入ります。

部首から呼び出す

例 「拳」という漢字を呼び出す

- 1 入力したい位置にカーソルを合わせて、**漢字辞書**を押します。

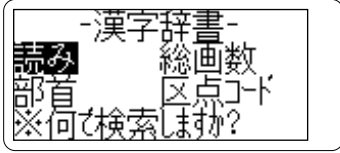

- 2 **上****下****左****右**で「部首」を選び、**実行**を押します。

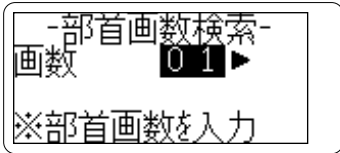

- 3 「拳」の部首の「手」は4画なので**0****4**と押し、**実行**を押します。
4画の部首の一覧が表示されます。
左または**右**で部首の画数を指定することもできます。

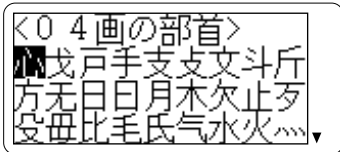

データに続きがあるときは**上****下**を押すと続きを見ることができます。

- 4 **上****下****左****右**を押して**手**にし、**実行**を押します。

「手」が部首の漢字の一覧が表示されます。



- 5 **上****下****左****右**を押して**拳**にし、**実行**を押します。

「拳」という漢字についての詳細が表示されます。

- 6 **実行**を押します。

「拳」という漢字が入ります。

部首がわかりにくい漢字については本来の部首以外でも呼び出せるものがあります。

(例：「岩」は「山」でも「石」でも呼び出せます。)

JIS区点コードから呼び出す

例 「拳」という漢字を呼び出す

- 1 入力したい位置にカーソルを合わせて、
漢字辞書を押します。

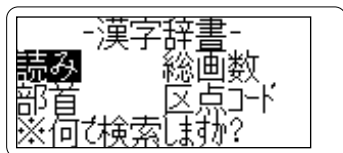

- 2 上下左右の方向キーで「区点コード」を選び、
実行を押します。



- 3 「拳」の区点コードは「2183」なので
2 1 8 3 と押し、実行を押します。
「拳」という漢字についての詳細が表示されま
す。

「内蔵漢字一覧」

▶▶ 191ページ

- 4 実行を押します。
「拳」という漢字が入ります。

- 読みでの検索は「音読み」、「訓読み」、「人名や地名などで使われる特別な読みかた」のいずれでも検索できます。
- フォントのデザインにより同じ漢字でも字の形が異なることがあります。
- 部首は代表的なものを採用しています。学説によっては別の部首とするものもあります。
- JIS外の漢字の区点コードは「----」と表示されます。
- JIS規格には収録されていても、多くの辞書で読みも意味も不明として取り扱われている漢字は「音義未詳」と表示されます。
- 漢字辞書機能で呼び出した場合は、漢字の学習機能(48ページ)ははたらきません。
- 文字が入力されたときは、そのときのカーソル位置のサイズや色などに合わせて入力されます。
- 単位の名称を漢字で表すもの(米：メートル、弗：ドルなど)は訓読みを含め、ひらがなで表示していません。

「ㇿ」や「ㇽ」など入力しにくい文字を簡単に入れる

記号の一覧から、「ㇿ」や「ㇽ」などの入力しにくい文字や、JIS外の漢字を簡単に入力できます。

「記号一覧」▶▶186ページ

例 「ㇿ」

- 1 入力したい位置にカーソルを合わせて、**記号**を押します。



- 3 ◀▶◂◃で「ㇿ」を選び、**実行**を押します。
「ㇿ」が入ります。

- 2 ◀▶◂◃で「入れにくい字」を選び、**実行**を押します。

入れにくい文字の一覧が表示されます。

また、JIS以外の漢字を入力するときは、「JIS外漢字」を選びます。

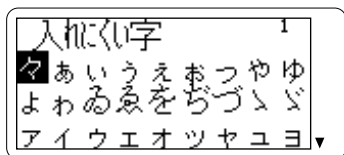

アルファベットを入れる

画面右側の「英大文字」または「英小文字」に■が合っているときは、アルファベットを入れることができます。かな入力、ローマ字入力どちらでも操作は同じです。

数字はテンキー(数字キー)を押して入れます。ひらがなが入る状態、アルファベットが入る状態、どちらでも入力することができます。

アルファベットの大文字を入れる

例) AKI

1

あAa を何回か押して、画面右側の「英大文字」に■を合わせます。

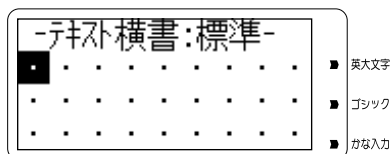

2

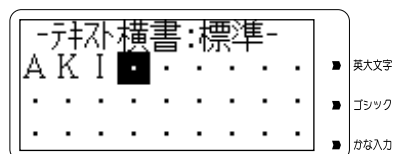

たA ろK よI と押します。

アルファベットはキーを押したと同時にその文字に確定されます。





アルファベットの小文字を入れる

例) aki

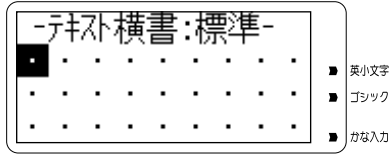
1  を何回か押して、画面右側の「英小文字」に  を合わせます。





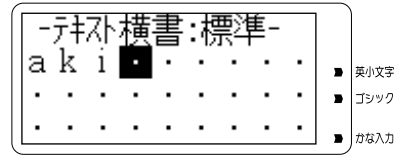

3   と押します。
アルファベットはキーを押したと同時にその文字に確定されます。

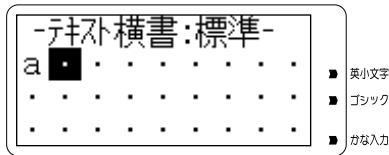

2  を押します。
小文字が入ります。



大文字と小文字の入力を切り替えるには

画面右側の「英大文字」に  が合っているときに  を押すと、小文字が入力できます。また、画面右側の「英小文字」に  が合っているときに  を押すと大文字が入力できます。

、(カンマ) . (ピリオド) を入れるには

画面右側の「英大文字」または「英小文字」に  が合っているときに、次のキーを押します。

カンマ :  ピリオド : 

数字を入れる

例 123-4567

1

①②③-④⑤⑥⑦と押します。



記号を入れる

普通の文字のほかに、いろいろな記号を入れることができます。

キーに印刷されている記号を入れる

普通の文字のほかに、キーに印刷されているいろいろな記号を入れることができます。記号を入れるときは、アルファベットが入る状態にしてから入れます。



キーに印刷されている記号

例) 〒

1

あAa を何回か押して、画面右側の「英大文字」または「英小文字」に■を合わせます。

ローマ字入力になっているときは、この操作は行う必要はありません。



2

〒 を押します。



キーに印刷されていない記号を入れる

普通の文字やキーに印刷されている記号以外の記号を入れることができます。

記号は、8つのグループに分かれています。「記号一覧」(▶▶186ページ)を見ながら、使いたい記号がどのグループに入っているかを確認してください。



例 ★(グループ：一般)

1 文字を入力する画面で[記号]を押します。

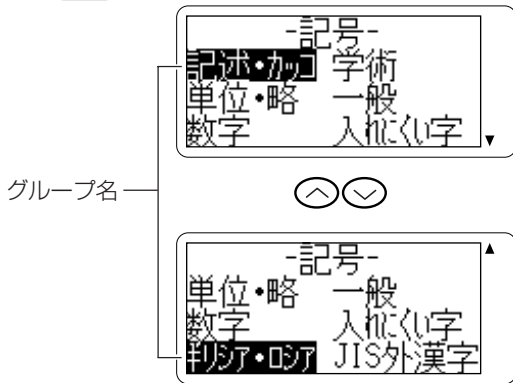

3 ◀▶▶▶を何回か押して「★」を選びます。

4 [実行]を押します。

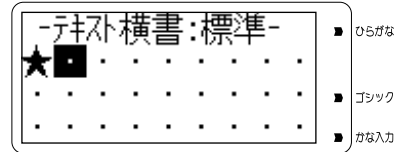

2 ◀▶▶▶で「一般」を選び、[実行]を押します。

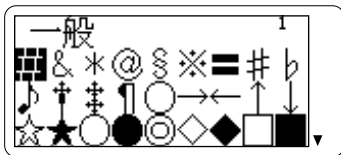

文字を間違えたときは

文字を間違えて入れたときの直しかたを説明します。

間違えた文字を直す

文字を直すときは、間違った文字を消してから、そのまま正しい文字を入れます。

例 「ゆきこ」を「ゆうこ」に直す

- 1 <>を何回か押して、直す文字にカーソルを合わせます。



- 3 正しい文字を入れ、**実行**を押します。「う」が「こ」の前に入ります。すでに入っている文字を消さずに、新しい文字が追加されます。



- 2 **削除**を押します。「き」が削除され、「こ」がつまります。

間違えた文字を消す

文字を1文字ずつ消すときの方法を説明します。

例 「ひっこし」の「こ」を消して「ひっこし」に直す

- 1 <>を何回か押して、消したい文字にカーソルを合わせます。

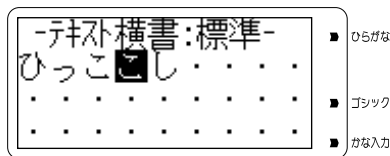

- 2 **削除**を押します。「ひっこし」になります。続けて文字を入れるときは、文章の終わりまでカーソルを移動させます。

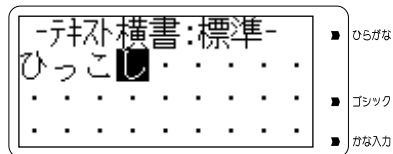

※最後に入れた文字を消すときは**後退**を押します。

文字の抜けているところに文字を追加する

例 「あた」を「あきた」にする

1 ◀ ▶ を押して、追加するところにカーソルを合わせます。

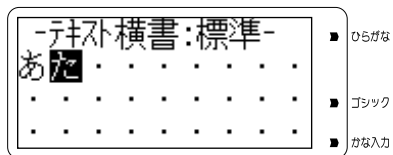

2 文字を入力して、[実行] を押します。

すでに入っている文字を消さずに、新しい文字が追加されます。



自分で文字を作る(外字)

ノや㊦などのように、本機にない文字や記号を自分で作ることができます。自分で作った文字を外字といいます。

外字は6つまで本機の中に登録(記憶)しておくことができます。

● 外字はこうやって作ります

本機の文字・記号などはすべて点(ドット)の集まりです。点を1つ1つ塗りつぶしたり、消したりすることにより、自由自在に文字を作ります。

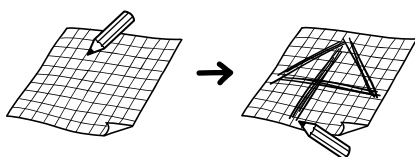

外字を作る方法として次の2つがあります。どんな外字を作るのかによって方法を選びましょう。

● はじめから自分で作る(新規作成)

…はじめから新しい文字を作るとき。

● 本機の中にある文字を利用して作る(参照作成)

…「↔」や「⊙」のように、既存の文字が利用できるときは、この方法が便利です。

はじめから自分で作る(新規作成)

例 1

1 文字にカーソルが合っていない状態で、

ソフト
かなり 外字 記号 と押します。



2  で「作成」を選び、**実行** を押します。

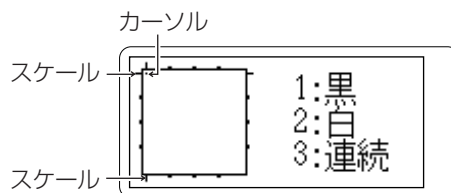

カーソル…

点滅している「■」のことです。

スケール…

現在カーソルがどこにあるのかを示します。

カーソルの動きに合わせて動きます。

3 外字作成画面で外字を作成します。

カーソルを移動させるときは	⤴ ⤵ ⤶ ⤷ を押してカーソルを移動します。
点を1つ塗りつぶすときは	カーソルを目的の位置まで移動し、 1 (黒)を押します。
点を1つ消すときは	塗りつぶした点までカーソルを移動し、 2 (白)を押します。
線を描くときは	1 (黒)→ 3 (連続)と押してから、カーソルを移動します。カーソルの移動に合わせて、線が描かれます。
線を消すときは	2 (白)→ 3 (連続)と押してから、カーソルを移動します。カーソルの移動に合わせて、線が消されます。
中断するとき	取消 → 実行 と押します。

4 外字が完成したら、**実行**を押します。

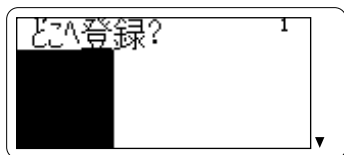

5 ⤴ ⤵ ⤶ ⤷ を押して、作った外字を登録する場所を選び、**実行**を押します。

登録のメッセージが表示され元の画面に戻ります。

重要 すでに外字が登録されている場所を選んで **実行** を押すと、上書きの確認メッセージが表示されます。

- 外字作成画面で **1**(黒) または **2**(白) のどちらかが指定されているときは、**3**(連続) を押すたびに連続入力を「する/しない」が切り替えられます。
- 斜め方向に連続してドットを塗りつぶしたり消したりすることはできません。斜め方向に塗りつぶしたり消したりするときは、1ドットずつ行ってください。

本機にある文字を利用して作る(参照作成)

例 本機の文字「1」を利用して、**1**を作る

1 文字を入力できる画面で、**1**を押します。

2 <>を押して、「1」にカーソルを合わせます。



3 **ソフトかな** ^{外字} **記号** と押します。

4 <><><><>で「作成」を選び、**実行**を押します。

5 <><>で「参照作成」を選び、**実行**を押します。



6 <><>で書体を選び、**実行**を押します。

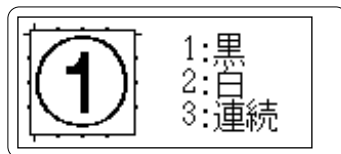

7 65ページの手順3からの操作を行い、外字を作成し登録します。

自分で作った文字を使う

1 文字が入力できる画面で外字を入れたい位置にカーソルを合わせます。

2 **ソフトかな** ^{外字} **記号** と押します。

3 <><><><>で「呼出し」を選び、**実行**を押します。

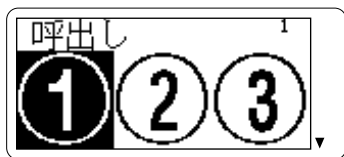

4 <><><><>で、呼び出す外字を選び、**実行**を押します。

呼び出した外字を削除するときは、通常の文字と同じ方法で消します。

「間違えた文字を消す」

▶▶ 62ページ

自分で作った文字を修正する

例) ㄦ → ㄦ

1 文字が入力できる画面で 外字 と押します。

3 で、修正する外字を選び、
 を押します。

2 で「修正」を選び、 を押します。

4 65ページの手順3からの操作を行い、外字を修正し、登録します。

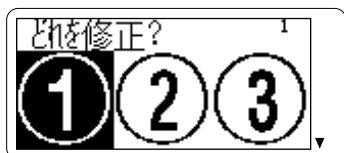

自分で作った文字を削除する

外字を文章の中に入れていたときに、その登録した外字を削除すると、文章の中の外字は空白で印刷されます。

1 文字が入力できる画面で 外字 と押します。

3 で、削除する外字を選び、
 を押します。

2 で「削除」を選び、 を押します。

4 を押します。



文字を修飾する

本機は、文面の「見出し」と「テキスト」(▶▶126ページ)で書体(フォント)や文字の形を指定したり、色を変えることができます。

文字の書体を変える(フォント)

文字を入力できる画面になっていることを確認してください。

あ

ゴシック

あ

丸ゴシック

あ

明朝

あ

毛筆流麗

- 1 テキスト入力画面で文字を入れてから、**[実行]**を押します。



- 2 ◀▶で「フォント」を選びます。



- 3 ◀▶で書体を選び、**[実行]**を押します。

組み合わせ作成の作成画面が表示されます。文字色や文字体も変えたいときは、**[実行]**を押す前に、変更の操作をしてください。

「文字の色を変える(文字色)」

▶▶69ページ

「文字の形を変える(文字体)」

▶▶70ページ

重要 毛筆流麗体は他のフォントに比べて文字が小さくデザインされています。文面のテキストに利用する場合はご注意ください。

・「外字」(64ページ)で作成した文字に、書体を指定することはできません。

文字の色を変える(文字色)

文面の「見出し」と「テキスト」で文字を入力できる画面になっていることを確認してください。

●指定できる色

黒 赤 緑 青 桃色 空色 灰色

1 文字を入れてから、**実行**を押します。



3 <>で色を選び、**実行**を押します。

組み合わせ作成の作成画面が表示されます。

フォントや文字体も変えたいときは、**実行**を押す前に、変更の操作をしてください。

「文字の書体を変える(フォント)」

▶▶68ページ

「文字の形を変える(文字体)」

▶▶70ページ

2 ⤴⤵で「文字色」を選びます。



文字の形を変える(文字体)

文面の「見出し」と「テキスト」で文字を入力できる画面になっていることを確認してください。

あ

標準

あ

白抜き

あ

影付き

あ

立体

あ

太文字

- 1** テキスト入力画面で文字を入れてから、**実行**を押します。



- 2** ◀▶で「文字体」を選びます。



- 3** ◀▶で文字の形を選び、**実行**を押します。

組み合わせ作成の作成画面が表示されます。フォントや文字色も変えたいときは、**実行**を押す前に、変更の操作をしてください。

「文字の書体を変える(フォント)」

▶▶68ページ

「文字の色を変える(文字色)」



▶▶69ページ

- 文字体を指定した文字を標準の文字に戻すときは、手順**3**で「標準」を選びます。
 - 「テキスト」に文字体を指定すると、文字によってはきれいに印刷されないことがあります。はがきなどに印刷する前に、必ず試し印刷を行って、仕上がりを確認してください。
- ※「毛筆流麗体」(68ページ)と「外字」(64ページ)で作成した文字に、文字体を指定することはできません。常に「標準」の文字体で印刷されます。
- ※文字単位で修飾を指定することはできません。

文字を大きくして確認する(はっきりズーム)

文字入力画面で、入力している文字を大きく表示します。画数の多い漢字の細かい部分なども確認することができます。漢字辞書や単漢字変換の漢字候補中に使うと便利です。

1 ◀▶◂◃で確認したい文字にカーソルを合わせます。

2   を押します。

手順 **1** で選んだ文字が拡大されます。



このとき ◀▶ を押すと、表示フォントを変えて確認することができます。

表示フォントは「毛筆流麗」「ゴシック」「丸ゴシック」「明朝」の4種類です。

元の画面に戻るには、**実行**、**取消** または

  と押します。

- 重要**
- 次の文字は拡大表示できません。
 - ・文字入力画面以外の文字
 - ・確定されていない文字
 - ・改行マーク
 - ・漢字辞書機能の部首
 - 拡大表示中にフォントを変えても、文字入力画面でのフォントは変わりません。

MEMO