

# はがきに印刷する

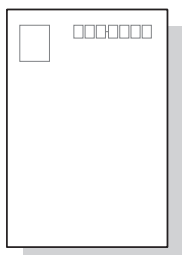

はがきに印刷する場合は、アプリケーションから印刷するときにプリンタードライバーのプロパティ画面の「給排紙」タブ画面で「紙種」と「用紙サイズ」を選択します。

## ⚠ 注意

- 特殊紙の印刷時、用紙によっては不快に感じる臭いが発生する場合があります。狭い部屋で長時間使用したり、大量の印刷を行うときは、換気や通風を十分に行ってください。

種類	サイズ (mm)	推奨品名 (商品コード)	セット枚数と指定給紙口
はがき	通常 (100 × 148) 往復 (200 × 148)	郵便はがき (往復はがきは折れ目のないもの)	GE6000シリーズ 手差し : 30枚 カセット1~5 : 100枚 ※1 GE5500シリーズ MPF1 : 30枚 カセット1 : 30枚 カセット3~5 : 100枚 ※1 GE5000シリーズ MPF1 : 20枚 カセット1 : 30枚 カセット3~5 : 100枚 ※1

※1 オプションの「小サイズアダプター」使用時

## ⊗ 注意

- 郵便はがきは機種毎の指定給紙口から給紙してください。
- 往復はがきは中央に折り目が入っていないものを使用してください。
- 実際の郵便はがきに印刷する前に、同じサイズ of 用紙で試し印刷して印刷位置などを確認してください。
- 次のような用紙には印刷できません。
  - 私製はがき
  - 絵はがきなどの厚いはがき
  - 絵入りはがきなど裏写り防止用の粉がついているはがき
  - インクジェットプリンター用のはがき
  - 一度印刷したはがき
  - 表面加工されたはがき
  - 表面に凹凸があるはがき
- 再生紙で作られたはがきについて (年賀状やかもめーるなど)
  - 再生紙で作られたはがきは、紙粉 (用紙に付着している白い粉) などの影響により正しく印刷ができない場合があります。そのような場合は、紙粉をはたき落とし、反りやバリを取り除いてからご使用ください。紙粉やバリの付いたはがきを大量に印刷すると、画像汚れや故障の原因になる場合があります。

# 手差しトレイへの用紙セット

## 1-a. GE6000 シリーズの場合

1. 手差しトレイを開けます。

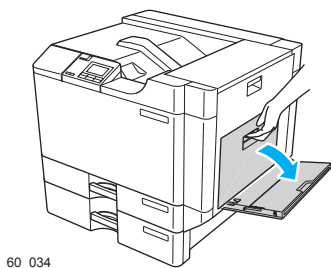

60\_034

2. 手差しトレイにはがき、または往復はがきをセットします。

はがき／往復はがき

印刷する面を下向きにして、手差しトレイにセットします。一度にセットできるのは30枚までです。

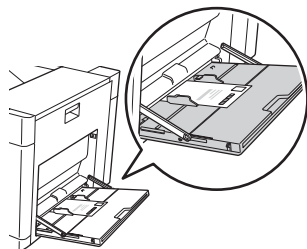

60\_056

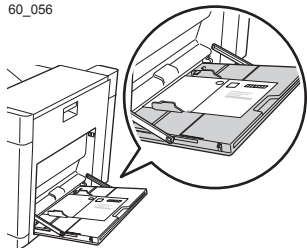

60\_057

3. 左右の横ガイドを、用紙の端にぴったり当たるように調整します。

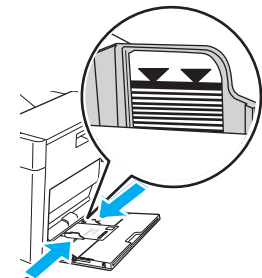

### 🔑 ポイント

- 横ガイドと用紙の間にすきまがあると斜め送りや紙づまりの原因となります。

## 給紙がうまくいかないときは…

正面側と背面側の給紙圧変更レバーを操作してください。

### ⊗ 注意

- 正面側と背面側の給紙圧変更レバーは、両側同じ状態で使用してください。片側が倒れ、片側が起きている状態で給紙すると、斜行や紙づまりの原因になります。

特殊紙を給紙する場合：給紙圧変更レバーを倒す

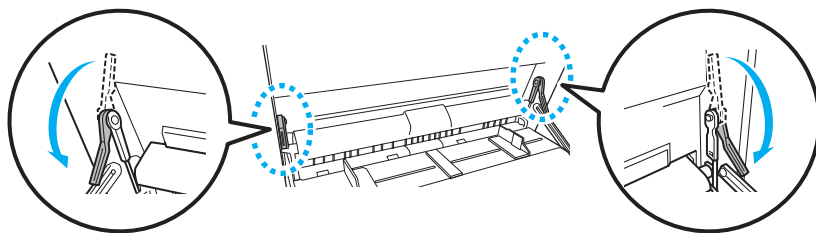

(適応紙種)・厚紙(129～256g/m<sup>2</sup>)

- ・はがき、封筒、特殊紙
- ・普通紙、厚紙で手差しトレイからの給紙がうまく行かない用紙

## 1-b. GE5500 / GE5000 シリーズの場合

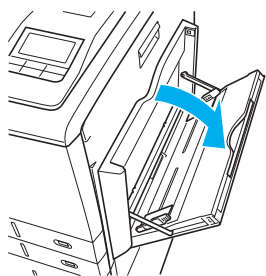

1. マルチペーパーフィーダー（MPF）を開けます。

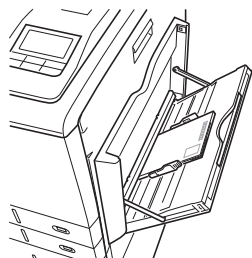

2. MPFにはがき、または往復はがきをセットします。

はがき／往復はがき

GE5500シリーズの場合

印刷する面を下向きにして、手差しトレイにセットします。一度にセットできるのは30枚までです。

GE5000シリーズの場合

印刷する面を下向きにして、手差しトレイにセットします。一度にセットできるのは20枚までです。

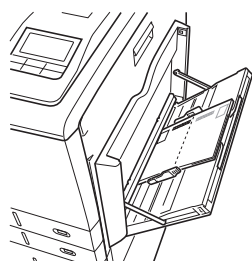

3. 左右の横ガイドを、用紙の端にぴったり当たるように調整します。

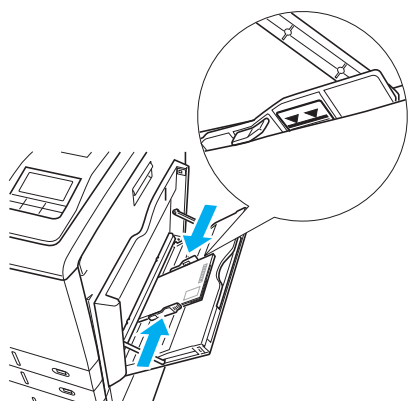

## ポイント

- 横ガイドと用紙の間にすきまがあると斜め送りや紙づまりの原因となります。

GE5500 シリーズの場合

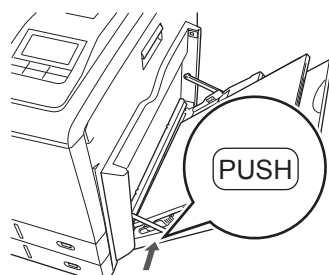

4. トレイ横の「PUSH」ボタンを押します。

「PUSH」ボタンを押さないと給紙されません。

# カセットへの用紙セット

## 1-c. GE5500 / GE5000 シリーズの場合

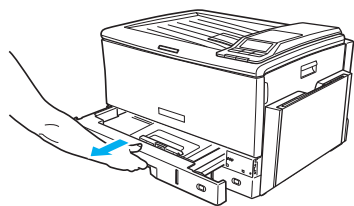

1. カセット1を引き出します。  
・印刷中はカセットを引き抜かないでください。

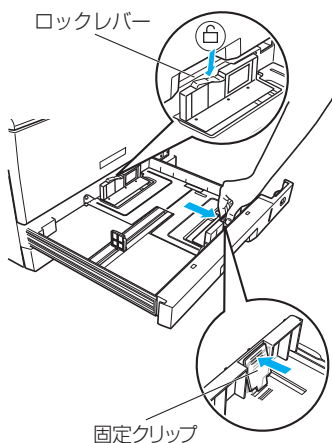

2. 奥側のロックレバーの解除（△）側を押し、横ガイドの固定クリップをつまみながら、用紙が入る幅に移動します。

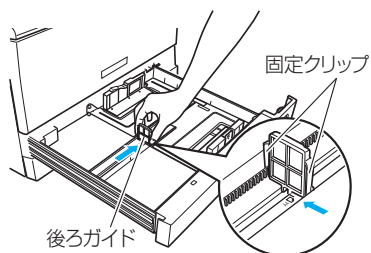

3. 後ろガイドの固定クリップをつまみながら、セットする用紙サイズの位置に固定します。

### 🔑 ポイント

- ・クリップのツメが溝に固定され、セットする用紙サイズの位置にあることを確認してください。

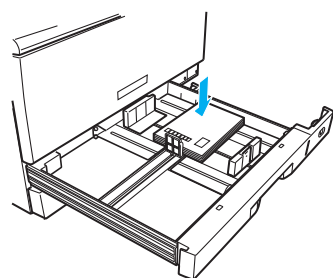

4. 印刷面を上向きにしてそろえ、カセットに入れます。

### 🔑 ポイント

- ・セットできる用紙の量は、カセットの種類や用紙の厚さによって異なります。ご注意ください。

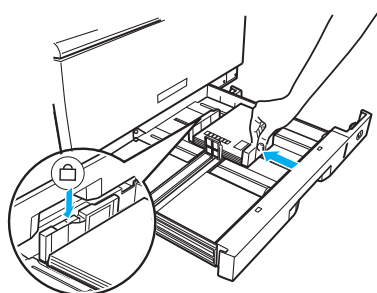

5. 横ガイドの固定クリップをつまみながら用紙に軽く当たる位置に調整し、ロックレバーのロック（△）側を押し固定します。

6. 用紙サイズダイヤルを「Free」に合わせ、ペーパーカセットをプリンターの奥までゆっくりと差し込みます。

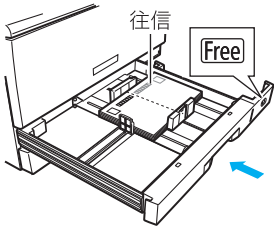
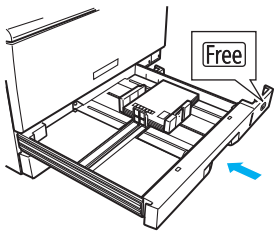

印刷する

プリンターの機種により表示される画面が異なりますが、基本的な操作は同じです。

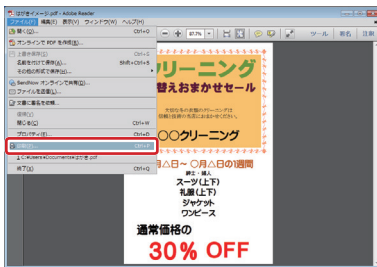

60\_0069

1. 次の手順で、プリンタードライバーのプロパティ画面を表示します。

- (1) 「ファイル」メニューの「印刷」を選択します。
- (2) 「プリンター」から印刷する機種名を選択します。
- (3) 「プロパティ」ボタンをクリックします。

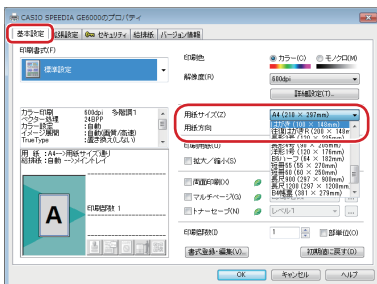

60\_0070

2. 「基本設定」タブ画面の「用紙サイズ」で、「はがき（100×148mm）」または「往復はがき（200×148mm）」を選択します。

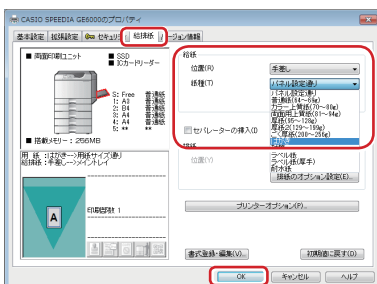

60\_0071

3. 「給排紙」タブをクリックします。

4. 「給紙位置」を次のように設定して、「OK」ボタンをクリックします。

GE6000 シリーズの場合

- ・「給紙位置」で「手差し」を選択します。

GE5500 / GE5000 シリーズの場合

- ・「給紙位置」で「MPF1」または「カセット1」を選択します。

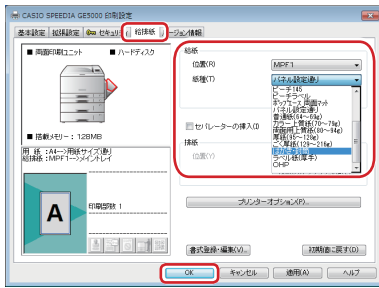

5. 「紙種」を次のように設定して、「OK」ボタンをクリックします。

GE6000 シリーズの場合

- ・「紙種」で「はがき」を選択します。

GE5500 / GE5000 シリーズの場合

- ・「紙種」で「はがき・封筒」を選択します。

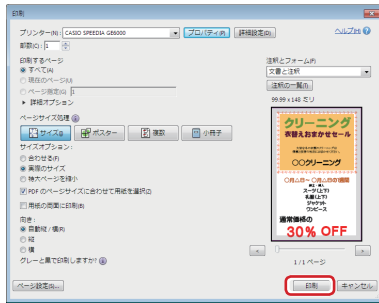

6. 「印刷」ボタンをクリックします。

印刷が開始されます。

60\_0072

## 清掃する

紙粉等により給紙カセットや給紙コロが汚れると、紙が重なって送られたり、つまったりする原因になります。必ず定期的な清掃を行ってください。

### ⚠ 注意

- ・お手入れするときは、安全のために電源プラグをコンセントから抜いて行ってください。

清掃手順については、「清掃する」を参照してください。