

ラベル紙に印刷する

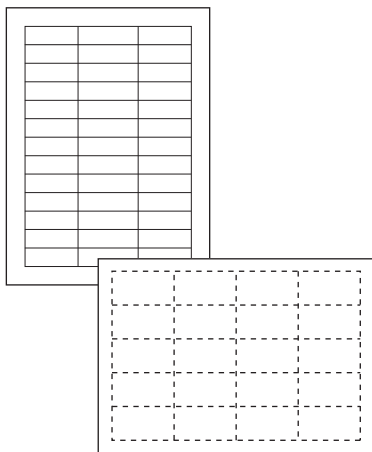

ラベル紙に印刷する場合は、アプリケーションから印刷するときにはプリンタードライバーのプロパティ画面の「給排紙」タブ画面で「紙種」を選択します。印刷した結果、指でこすると印刷がかすれてしまう場合は、より厚手の紙種を選択し印刷してください。

⚠ 注意

- 特殊紙の印刷時、用紙によっては不快に感じる臭いが発生する場合があります。狭い部屋で長時間使用したり、大量の印刷を行うときは、換気や通風を十分に行ってください。

種類	サイズ (mm)	推奨品名 (商品コード)	セット枚数
ラベル紙	A4 (210 × 297)	コクヨ LBP-A190 (ノーカット品) コクヨ LBP-A193 (20面カット品) コクヨ カラーレーザー&インクジェット用はかどりラベル (10面封筒宛名用)(24面はがき宛名用)	GE6000シリーズ 手差し：20枚 GE5500シリーズ MPF1：30枚 GE5000シリーズ MPF1：20枚

⊗ 注意

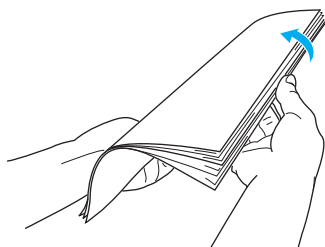

60_122

- ラベル紙は機種毎の指定給紙口から給紙してください。
- ラベル紙はカールしていないものを使用してください。
- ラベル紙はイラストのように数回さばいて、貼りつきを完全に取ってからセットしてください。
- 特殊紙の印刷品質は、推奨している普通紙の印刷品質より劣ることがあります。
- 以下のラベル紙は使用できません。
 - インクジェット用のラベル紙
 - 台紙全体がラベルで覆われていないラベル用紙

× 使用できません

○ 使用できます

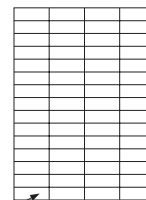
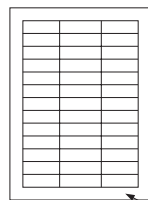
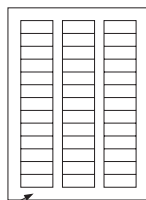
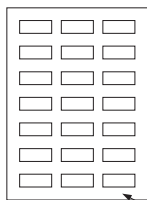

ツルツルした台紙

全面ラベル紙

60_123



ポイント

- 切れ目が入っているラベル紙を使用するときは、切れ目の上（図の点線部分）に印刷しないでください。印刷中にラベルが剥がれ、本体内部に貼りついて紙づまりや故障の原因になることがあります。

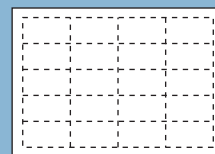

60_121

手差しトレイへの用紙セット

1-a. GE6000 シリーズの場合

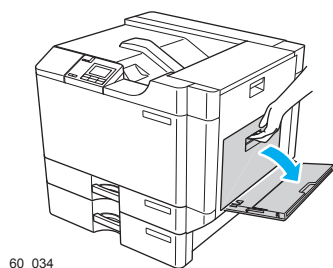

60_034

1. 手差しトレイを開けます。

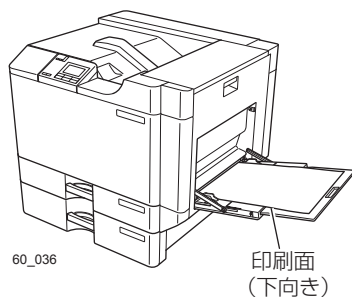

60_036

2. 印刷面を下向きにそろえ、手差しトレイにセットします。

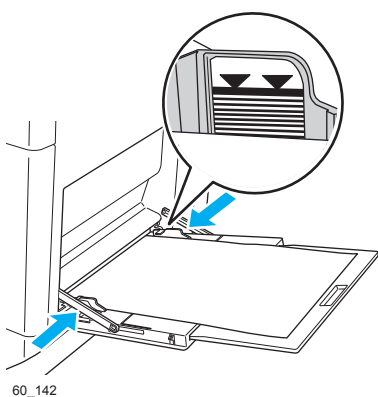

60_142

3. 左右の横ガイドを、用紙の端にぴったり当たるように調整します。

- ・用紙は、横ガイドの▼▼マークより下になるようにセットします。



ポイント

- ・横ガイドと用紙の間にすきまがあると斜め送りや紙づまりの原因となります。

給紙がうまくいかないときは…

正面側と背面側の給紙圧変更レバーを操作してください。

⊗ 注意

- ・正面側と背面側の給紙圧変更レバーは、両側同じ状態で使用してください。片側が倒れ、片側が起きている状態で給紙すると、斜行や紙づまりの原因になります。

特殊紙を給紙する場合：給紙圧変更レバーを倒す

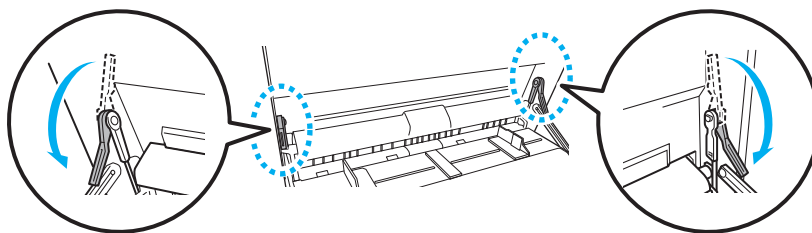

(適応紙種)・厚紙(129～256g/m²)

- ・はがき、封筒、特殊紙
- ・普通紙、厚紙で手差しトレイからの給紙がうまく行かない用紙

- ・手差しトレイを開閉すると、普通紙の状態(給紙圧変更レバーが起きている状態(給紙圧変更レバーが起きている状態))に戻ります。

1-b. GE5500 / GE5000 シリーズの場合

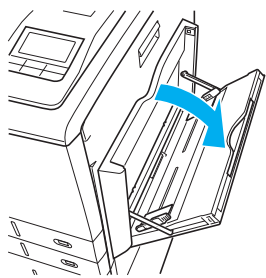

1. マルチペーパーフィーダー（MPF1）を開けます。

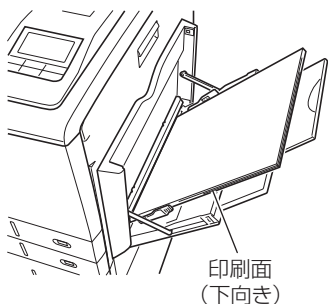

2. 印刷面を下向きにそろえ、MPF1 にセットします。

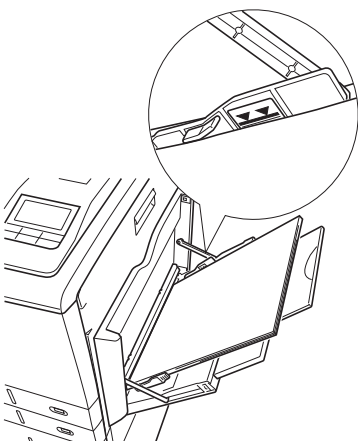

3. 左右の横ガイドを、用紙の端にぴったり当たるように調整します。

- 用紙は、横ガイドの▼▼マークより下になるようにセットします。



ポイント

- 横ガイドと用紙の間にすきまがあると斜め送りや紙づまりの原因となります。

GE5500 シリーズの場合

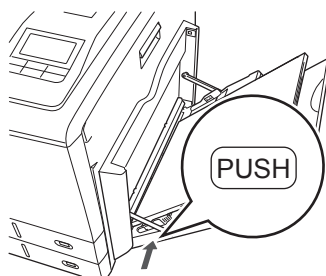

4. トレイ横の「PUSH」ボタンを押します。

「PUSH」ボタンを押さないと給紙されません。

印刷する

プリンターの機種により表示される画面が異なりますが、基本的な操作は同じです。

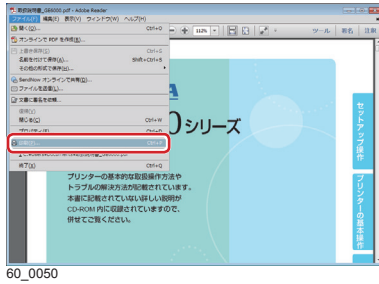

1. 次の手順で、プリンタードライバーのプロパティ画面を表示します。

- (1) 「ファイル」メニューの「印刷」を選択します。
- (2) 「プリンター」から印刷する機種名を選択します。
- (3) 「プロパティ」ボタンをクリックします。

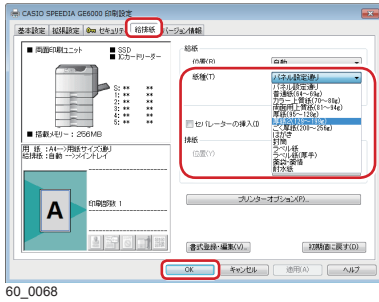

2. 「給排紙」タブをクリックします。

3. 「紙種」を次のように設定して、「OK」ボタンをクリックします。

GE6000 シリーズの場合

- ・「紙種」で「ラベル紙」を選択します。

ポイント

- ・「紙種」を「ラベル紙」で選択して印刷した結果指でこすると印刷がかすれる場合は「ラベル紙（厚手）」を選択して、印刷してください。

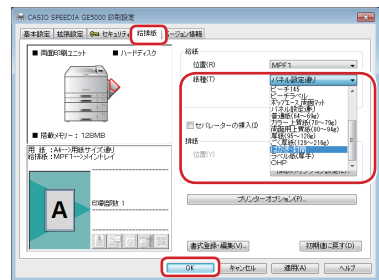

GE5500 / GE5000 シリーズの場合

- ・「紙種」で「はがき・封筒」を選択します。

ポイント

- ・「紙種」を「はがき・封筒」で選択して印刷した結果、指でこすると印刷がかすれる場合は「ラベル紙（厚手）」を選択して、印刷してください。

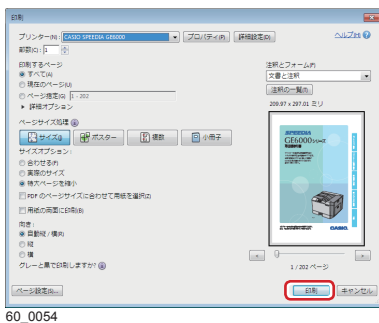

4. 「印刷」ボタンをクリックします。

印刷が開始されます。

清掃する

紙粉等により給紙カセットや給紙コロが汚れると、紙が重なって送られたり、つまったりする原因になります。必ず定期的な清掃を行ってください。

⚠ 注意

- ・お手入れするときは、安全のために電源プラグをコンセントから抜いて行ってください。

清掃手順については、「清掃する」を参照してください。