

厚紙に印刷する

厚紙に印刷する場合は、アプリケーションから印刷するときにプリンタードライバーのプロパティ画面の「給排紙」タブ画面で「紙種」を選択します。印刷した結果、指でこすると印刷が落ちてしまう場合は、より厚手の紙種を選択し印刷してください。

⚠ 注意

- 特殊紙の印刷時、用紙によっては不快に感じる臭いが発生する場合があります。狭い部屋で長時間使用したり、大量の印刷を行うときは、換気や通風を十分に行ってください。

種類	サイズ (mm)	推奨品名 (商品コード)	セット枚数 (128g/m ² 時)
厚紙	A3(297×420) B4(257×364) A4(210×297) B5(182×257)	GE6000シリーズ/GE5500シリーズ 富士ゼロックス Ncolor 104、127、157、209 (A3、A4のみ) 富士ゼロックス ロストンカラー (A3、A4のみ) (256g/m ²)	GE6000シリーズ 手差し : 50枚 カセット : 350枚 GE5500シリーズ MPF1 : 40枚 カセット1 : 150枚
		GE5000シリーズ 富士ゼロックス Ncolor 104、127、157、209 (A3、A4のみ)	GE5000シリーズ MPF1 : 30枚 カセット1 : 150枚

⊗ 注意

- 厚紙は機種毎の指定給紙口から給紙してください。
- 特殊紙の印刷品質は、推奨している普通紙の印刷品質より劣ることがあります。紙質などにより紙づまりが多発したり、画質が低下することがあります。
- 用紙を大量に購入するときは、事前に十分テスト印刷を行い、トラブルが発生しないことを確認してください。
- 他のプリンターや複写機で印刷した用紙は使用しないでください。紙づまりや故障の原因になります。
- 給紙がうまくいかない場合は、1枚ずつの給紙を行ってください。



ポイント

- 129g/m²以上の厚紙はプリンターの紙送り方向に対してY目のものをご使用ください。用紙には裁断方向によりY目とT目があります。印刷の際は紙種を用紙厚ごとに設定して印刷してください。

手差しトレイへの用紙セット

1-a. GE6000 シリーズの場合

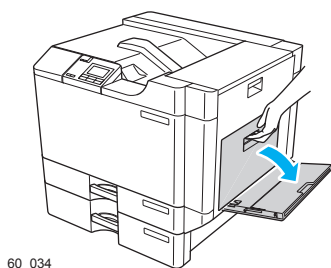

60_034

1. 手差しトレイを開けます。

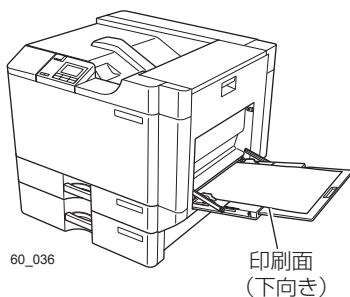

60_036

印刷面
(下向き)

2. 用紙の開封面を下向きにそろえ、手差しトレイにセットします。

- ・ A4横送り (210mm) より長い用紙をセットするときは補助トレイを伸ばします。

3. 左右の横ガイドを、用紙の端にぴったり当たるように調整します。

- ・ 用紙は、横ガイドの▼▼マークより下になるようにセットします。

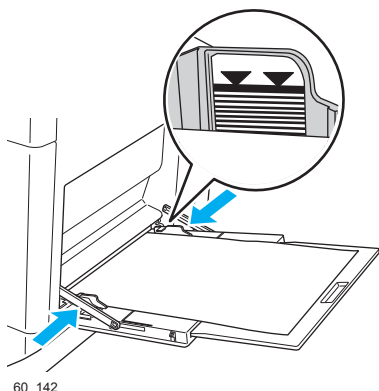

60_142



ポイント

- ・ 横ガイドと用紙の間にすきまがあると斜め送りや紙づまりの原因となります。

給紙がうまくいかないときは…

正面側と背面側の給紙圧変更レバーを操作してください。

⊗ 注意

- ・ 正面側と背面側の給紙圧変更レバーは、両側同じ状態で使用してください。片側が倒れ、片側が起きている状態で給紙すると、斜行や紙づまりの原因になります。

特殊紙を給紙する場合:給紙圧変更レバーを倒す

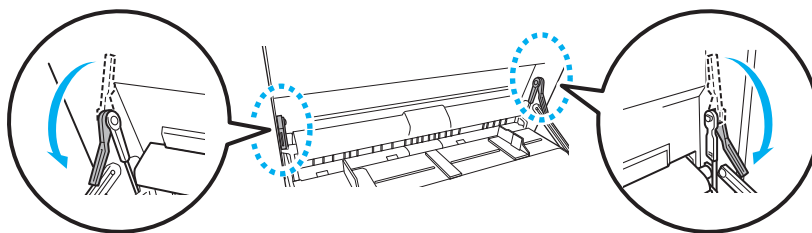

(適応紙種)・厚紙 (129 ~ 256g/m²)

- ・ はがき、封筒、特殊紙
- ・ 普通紙、厚紙で手差しトレイからの給紙がうまく行かない用紙

- ・ 手差しトレイを開閉すると、普通紙の状態 (給紙圧変更レバーが起きている状態 (給紙圧変更レバーが起きている状態)) に戻ります。

1-b. GE5500 / GE5000 シリーズの場合

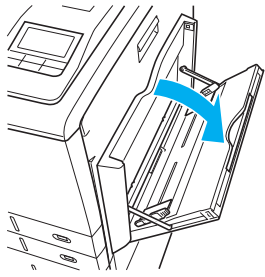

1. マルチペーパーフィーダー（MPF1）を開けます。

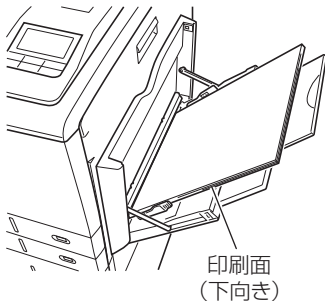

2. 用紙の開封面を下向きにそろえ、MPF1にセットします。

- A4横送り（210mm）より長い用紙をセットするときは補助トレイを伸ばします。

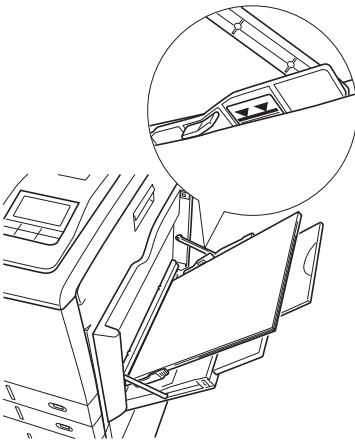

3. 左右の横ガイドを、用紙の端にぴったり当たるように調整します。

- 用紙は、横ガイドの▼▼マークより下になるようにセットします。



ポイント

- 横ガイドと用紙の間にすきまがあると斜め送りや紙づまりの原因となります。

GE5500 シリーズの場合

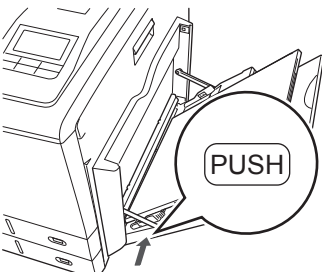

4. トレイ横の「PUSH」ボタンを押します。

「PUSH」ボタンを押さないと給紙されません。

カセットへの用紙セット

1-a. GE6000 シリーズの場合

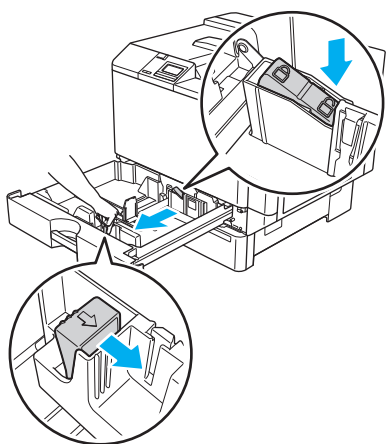

60_030

1. カセットを引き出し、奥側のロックレバーの解除 (△) 側を押し、横ガイドをつまみながら用紙が入る幅に移動します。

- 印刷中はカセットを引き抜かないでください。

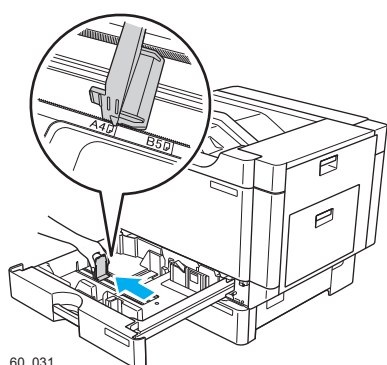

60_031

2. 後ろガイドをつまみながら、セットする用紙サイズの位置に固定します。



ポイント

- クリップのツメがセットする用紙サイズの位置にあることを確認してください。

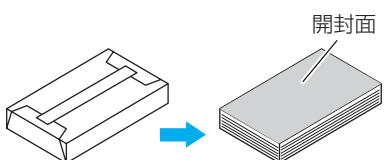

60_295

3. 用紙の開封面を上向きにしてそろえ、カセットに入れます。

- 用紙は、横ガイドの▼マークより下になるようにセットします。

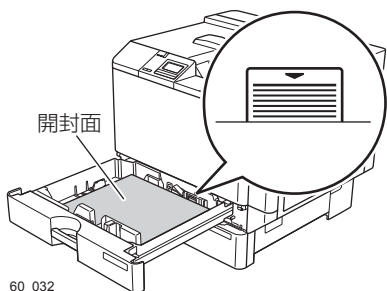

60_032



ポイント

- セットできる用紙の量は、カセットの種類や用紙の厚さによって異なります。ご注意ください。

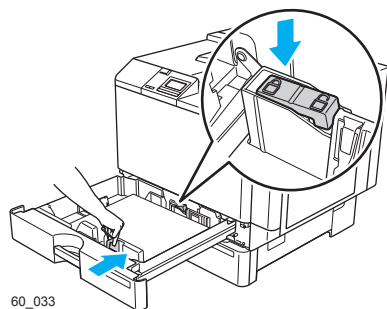

60_033

4. 横ガイドをつまみながら用紙に軽く当たる位置に調節し、ロックレバーのロック (△) 側を押しして固定します。

5. カセットを奥までゆっくり差し込みます。

- カセットを勢いよく押し込むと中の用紙がずれ、斜め送りや紙づまりの原因になります。

1-b. GE5500 / GE5000 シリーズの場合

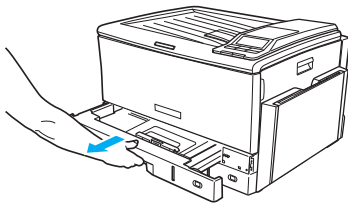

1. カセットを引き出し、奥側のロックレバーの解除（△）側を押し、横ガイドをつまみながら用紙が入る幅に移動します。

- 印刷中はカセットを引き抜かないでください。

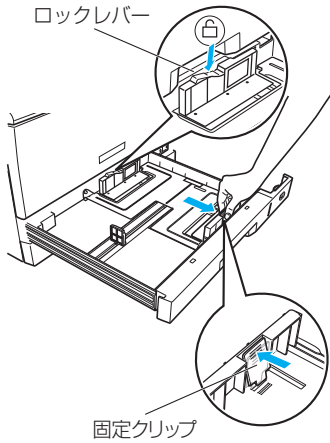

2. 後ろガイドの固定クリップをつまみながら、セットする用紙サイズの位置に固定します。

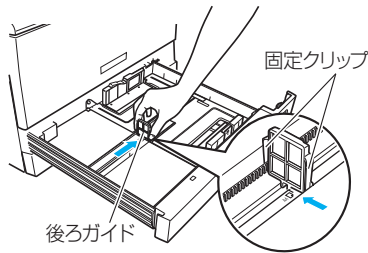

 ポイント

- クリップのツメが溝に固定され、セットする用紙サイズの位置にあることを確認してください。

3. 用紙の開封面を上向きにしてそろえ、カセットに入れます。

- 用紙は、横ガイドの▼マークより下になるようにセットします。

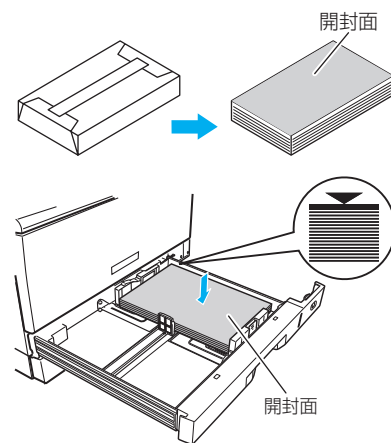

 ポイント

- セットできる用紙の量は、カセットの種類や用紙の厚さによって異なります。ご注意ください。

4. 横ガイドの固定クリップをつまみながら用紙に軽く当たる位置に調整し、ロックレバーのロック（△）側を押し固定します。

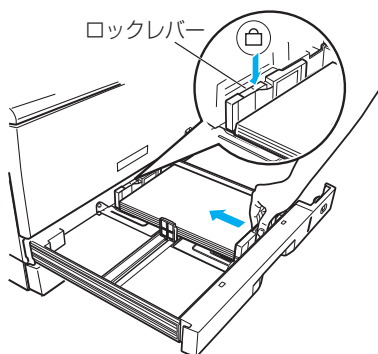

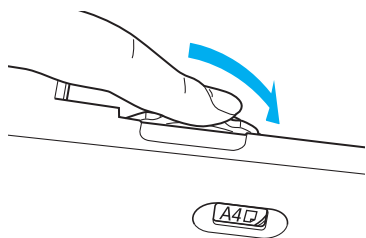
5. 用紙サイズダイヤルをセットした用紙サイズに合わせます。**ポイント**

- セットした用紙サイズと用紙サイズダイヤルが合っていないと、用紙から印刷がはみ出したり、紙づまりの原因になります。
- 不定形サイズの用紙をセットしたときはダイヤルを「Free」に合わせます。

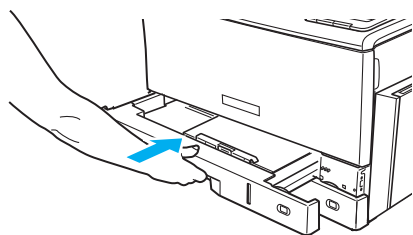
6. カセットを奥までゆっくり差し込みます。

- カセットを勢いよく押し込むと中の用紙がずれ、斜め送りや紙づまりの原因になります。

印刷する

プリンターの機種により表示される画面が異なりますが、基本的な操作は同じです。

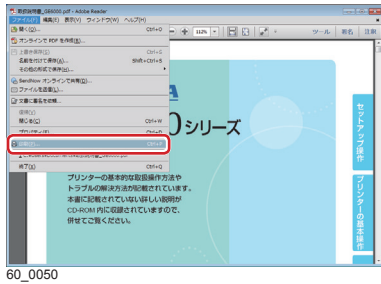

60_0050

1. 次の手順で、プリンタードライバーのプロパティ画面を表示します。

- (1) 「ファイル」メニューの「印刷」を選択します。
- (2) 「プリンター」から印刷する機種名を選択します。
- (3) 「プロパティ」ボタンをクリックします。

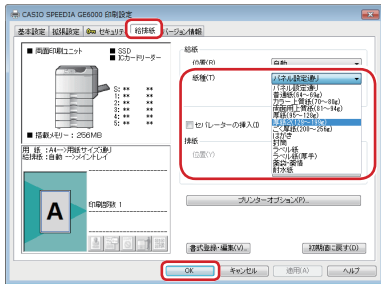

60_0068

2. 「給排紙」タブをクリックします。

3. 「紙種」を次のように設定して、「OK」ボタンをクリックします。

GE6000 シリーズの場合

- ・ 「紙種」を次のように設定します。
 - ・ 95 ~ 128g/m² の厚紙に印刷するとき：「紙種」で「厚紙」を選択します。
 - ・ 129 ~ 199g/m² の厚紙に印刷するとき：「紙種」で「厚紙 2」を選択します。
 - ・ 200 ~ 256g/m² の厚紙に印刷するとき：「紙種」で「ごく厚紙」を選択します。

GE5500 シリーズの場合

- ・ 「紙種」を次のように設定します。
 - ・ 95 ~ 128g/m² の厚紙に印刷するとき：「紙種」で「厚紙」を選択します。
 - ・ 129 ~ 216g/m² の厚紙に印刷するとき：「紙種」で「ごく厚紙」を選択します。
 - ・ 217 ~ 256g/m² の厚紙に印刷するとき：「紙種」で「ごく厚紙2」を選択します。(MPFのみ)

GE5000 シリーズの場合

- ・ 「紙種」を次のように設定します。
 - ・ 95 ~ 128g/m² の厚紙に印刷するとき：「紙種」で「厚紙」を選択します。
 - ・ 129 ~ 216g/m² の厚紙に印刷するとき：「紙種」で「ごく厚紙」を選択します。



ポイント

- ・ カラー印刷時に、使用する用紙の紙質や印字率によっては、指でこすると印刷がかすれることがあります。このようなときは1つ厚手の設定を選択して印刷してください。

4. 「給紙」の「位置」を用紙をセットした給紙口に指定します。

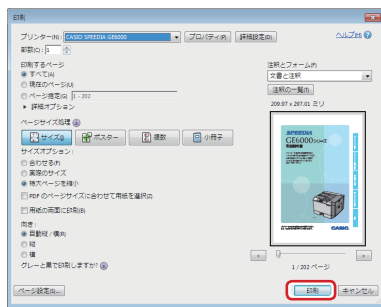

60_0054

5. 「印刷」 ボタンをクリックします。
印刷が開始されます。

清掃する

紙粉等により給紙カセットや給紙コロが汚れると、紙が重なって送られたり、つまったりする原因になります。必ず定期的な清掃を行ってください。

⚠ 注意

- お手入れするときは、安全のために電源プラグをコンセントから抜いて行ってください。

清掃手順については、「清掃する」を参照してください。