

定着ユニットを交換する

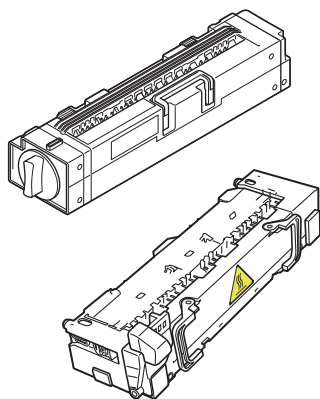

定期交換部品（磨耗などにより機能低下する部品）の1つに定着ユニットがあります。定着ユニットが磨耗すると紙づまりが多くなるなどの症状が多発するようになります。下記を参照して、交換部品を購入後、お客様で交換してください。

⚠ 注意

- 定着ユニットは高温です。フロントカバーとサイドカバーを開けて、定着ユニットが冷えるまで（約15分）ほど待ってから交換してください。

種類	部品名	交換目安	備考
GE6000シリーズ	GE6-FUS	約150,000ページ	・お客様の使用形態により交換目安より早く交換が必要になることがあります。 条件 ・平均通電時間：8時間／日 ・A4サイズ横送り・連続印刷 ・弊社推奨紙を使用 ・常温23℃環境下
GE5500／GE5000シリーズ	GE5-FUS	約120,000ページ	

⊗ 注意

- 定期交換部品にはリユース、リサイクル部品を使用していることがあります。外装などに汚れやキズのある場合がありますが、ご使用には問題ありません。

ご使用済み「カシオ純正消耗品」無料回収のご案内

使用済みのカシオ純正の消耗品、定期交換部品は無料で回収しております。使用済みの定着ユニットは新しい定着ユニットが入っていた梱包箱に入れて返却してください。

無料回収お申し込みホームページ <http://casio.jp/ppr/eco>

回収時の環境負荷低減の為に『まとめ回収』にご協力ください。

3～9個をテープでしばって回収業者にお渡しください。

「未使用品」や「カシオ純正品以外のもの」が混ざらないようにご注意ください。

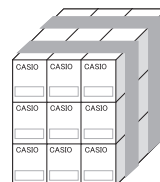

定着ユニットの交換

1-a. GE5500 / GE5000 シリーズの場合

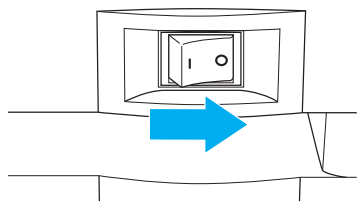

1. 電源スイッチをOFFにします。

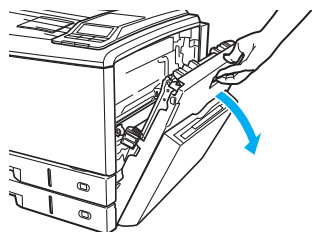

2. サイドカバーを開けます。

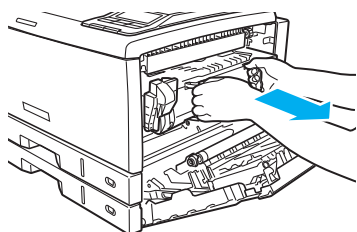

3. 使用済みの定着ユニットの取っ手を持ち、ゆっくりと引き出します。

⚠ 注意

- ・ 着脱時に定着ユニットを落としてけがをしないように注意してください。

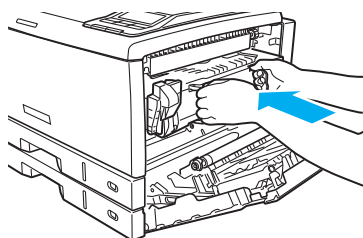

4. 新しい定着ユニットを梱包箱から取り出して、取っ手を持ってゆっくりと本体に差し込みます。

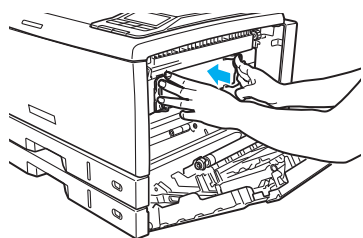

5. 取っ手から手を離し、定着ユニットを奥までしっかり押し込んで、本体に固定します。

⊗ 注意

- ・ 確実に装着されているかを再度確認してください。不十分な装着状態で動きだした場合、異音が発生し、故障する場合があります。

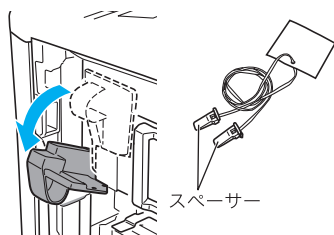

6. 定着解除レバーを少し下げると、ヒモの両端に付いているオレンジ色のスペーサーが外れます。ヒモを止めてあるオレンジ色のテープを剥がして、ヒモと一緒に取り外します。

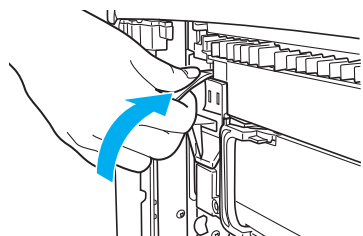

7. 定着解除レバーを上げます。

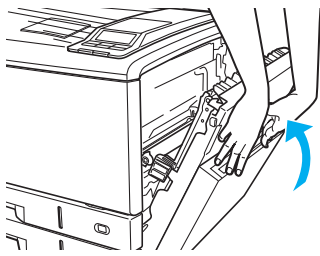

8. サイドカバーを両手でしっかり閉めます。

定着ユニットが交換時期になりました
新品に交換してください
◎ボタンにてエラーをスキップして動作します

9. 電源スイッチをONにし、◎（決定）ボタンを押してエラーをスキップします。

- ・交換表示をリセットする手順を続けます。

機能設定メニュー
▲ テスト印刷・レポート
▶ プリンター管理・調整
▼ インターフェース設定
▼ 用紙設定

10. オンラインボタンを押し、「プリンター管理・調整」を選択し▶ボタンを押します。

[プリンター管理・調整]
▲ 交換部品初期化
▶ 印刷位置調整
▼ キャリブレーション
▼ 自動補正值初期化

11. ◻◻▲ ボタンで「交換部品初期化」を選択し▶ボタンを押します。

◀◀交換部品初期化◀◀
▲ 定着ユニット
▼ 転写ベルトユニット
▼ 廃トナーボックス

12. ◻◻▲ ボタンで「定着ユニット」を選択し◎（決定）ボタンを押すと、初期化が開始します。

印刷できます

K C M Y

13. 「交換部品初期化」画面に戻ったらオンラインボタンを押し、⊘（定着ユニット交換時期アイコン）が消えていれば完了です。