

# 転写ベルトユニットの交換方法

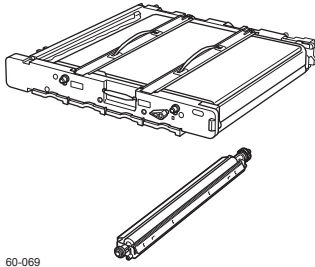

定期交換部品（磨耗などにより機能低下する部品）の1つに転写ベルトユニットがあります。転写ベルトユニットが磨耗すると印刷面に黒スジや汚れが印刷されるなどの症状が多発するようになります。下記を参照して、交換部品を購入後、お客様で交換してください。

種類	部品名	交換目安	備考
GE6000シリーズ	GE6-BLT	約150,000ページ	・お客様の使用形態により交換目安より早く交換が必要になることがあります。 条件 ・平均通電時間：8時間／日 ・A4サイズ横送り・連続印刷 ・弊社推奨紙を使用 ・常温23℃環境下
GE5500／GE5000シリーズ	GE5-BLT	約100,000ページ	

## ⚠ 注意



使用済みの転写ベルトユニット、廃トナーボックスは焼却しないでください。一部可燃性の部材を使用しているため、火災・やけど・ガスの発生など、思わぬ事故の原因になります。

- ・トナー（使用済みトナー含む）が手や皮膚についたときはすぐに洗ってください。万一トナーが目に入ったときは、すぐに多量の水で目に入ったトナーを洗い流し、医師の診察を受けてください。
- ・トナー（使用済みトナー含む）を吸引した場合は、新鮮な空気のところへ移動し、多量の水でよくうがいをしてください。必要に応じて医師の診察を受けてください。
- ・トナー（使用済みトナー含む）が入った製品は幼児の手の届かないところに保管してください。万一トナーを飲み込んだときは、ただちに医師に相談し指示を受けてください。
- ・消耗品の交換の際は、トナー（使用済みトナー含む）で周囲が汚れないように紙などを敷いてから行ってください。トナーをこぼしたときは、トナーを飛散させないように水で湿らせた布で拭き取るか、トナー対応の業務用掃除機で吸引してください。

## ⊗ 注意

- ・定期交換部品にはリユース、リサイクル部品を使用していることがあります。外装などに汚れやキズのある場合がありますが、ご使用には問題ありません。

## ご使用済み「カシオ純正消耗品」無料回収のご案内

無料回収お申し込みホームページ <http://casio.jp/ppr/eco>

回収時の環境負荷低減の為に『まとめ回収』にご協力ください。

3～9個をテープでしばって回収業者にお渡しください。

「未使用品」や「カシオ純正品以外のもの」が混ざらないようにご注意ください。

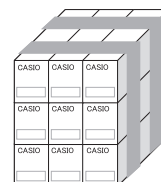

# 転写ベルトユニットの交換

## 1-a. GE6000 シリーズの場合

**取り扱い上のご注意**

- 転写ベルト（黒いベルト部分）や転写ロール（グレーのスポンジロール）に、手を触れたり、キズを付けないように注意してください。指紋やキズが付くと印刷画像トラブルの原因になります。緑色の箇所を持って取り扱ってください。

60\_146

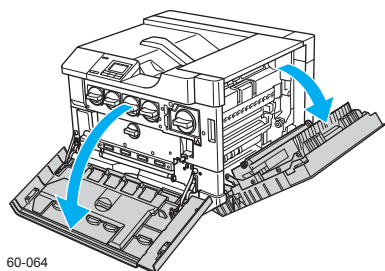

1. フロントカバーとサイドカバーを開けます。

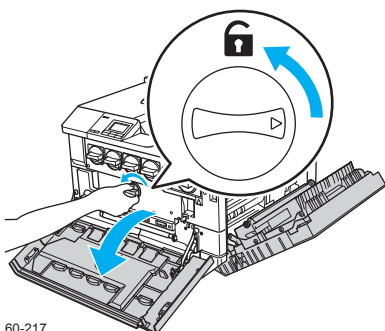

2. 内部カバーのレバーを左に回してロックを解除し、内部カバーを開けます。

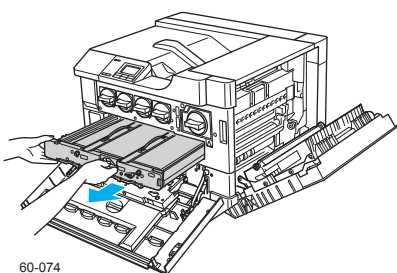

3. 前面の緑色の取っ手を持って、上部の緑色の取っ手が  
見える位置まで転写ベルトユニットを引き出します。

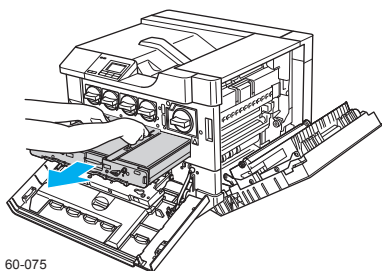

4. 上部の緑色の取っ手を両手で持って、転写ベルトユニ  
ットを取り出します。

**⚠ 注意**

- 着脱時に転写ベルトユニットを落としてけがをしないように注意してください。

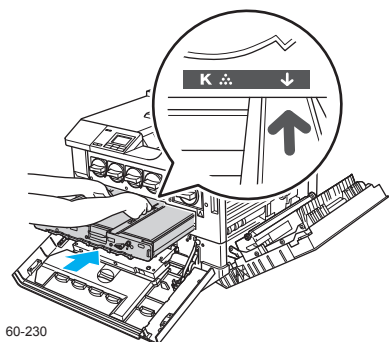

60-230

- 新しい転写ベルトユニットを梱包箱から取り出して保護シートを外します。緑色の取っ手の先に刻印されている ↑ マークと本体貼付の ↑ マークを合わせ、奥までしっかりと差し込みます。

**× 注意**

- ・ 転写ベルト（黒いベルト部分）に手を触れたりキズを付けないように注意してください。指紋やキズが付くと印刷画像トラブルの原因になります。

- 取り出しと逆の手順でレバーを回して、フロントカバーを閉めます。

転写ロールを交換する

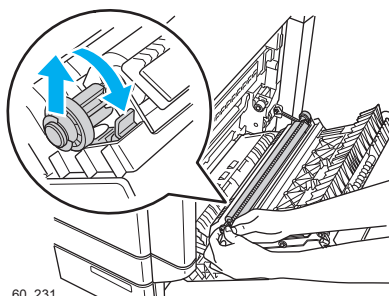

60\_231

- 使用済みの転写ロールは、本体正面側からツメ（緑色）をイラストのように押して上に引き上げるように取り外し、同様の手順で背面側も取り外します。

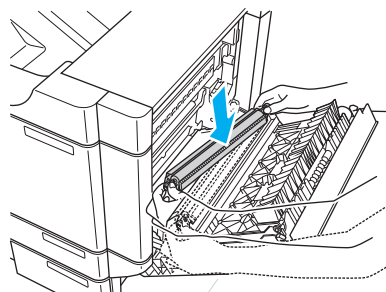

60-211

- 新しい転写ロールを梱包箱から取り出して、背面側から「カチッ」と音がするように上から押し付けます。正面側も同様に取り付けます。

**🔑 ポイント**

- ・ 転写ロールの取り付け時は、保護シートを付けたまま取り付けてください。

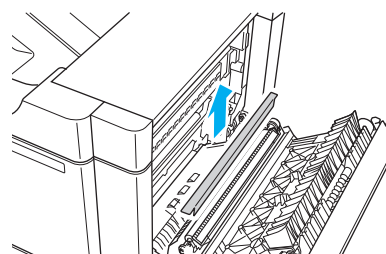

60-232

- 転写ロールの保護シートを取り外し、サイドカバーを閉めます。

**🔑 ポイント**

- ・ 転写ベルトユニットの交換メッセージ表示中に他の交換メッセージが通知されるとイラストのように「B」マークを表示します。



OP\_159

## 1-b. GE5500 / GE5000 シリーズの場合

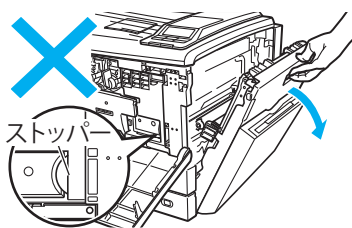
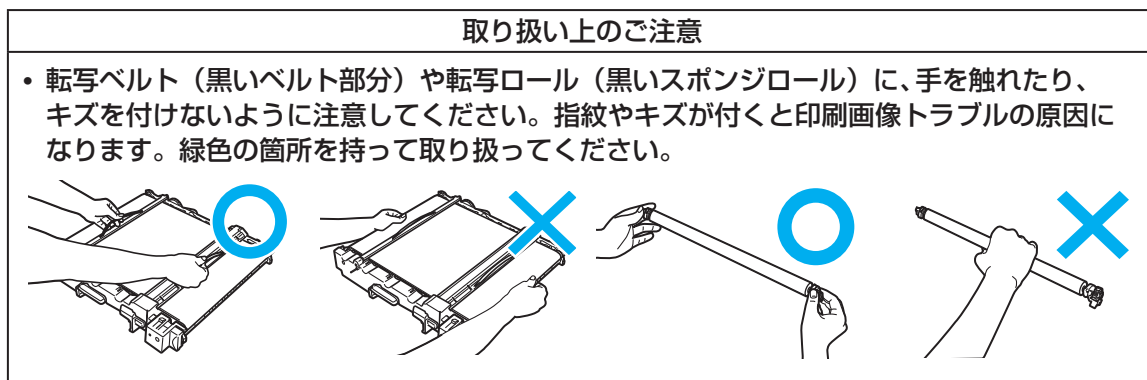

1. 電源スイッチをOFFにして、フロントカバー、サイドカバーを開けます。

### ポイント

- サイドカバーを開けたときにストッパー（白い半円状の板）が引き込まれたことを確認してください。イラストのようにストッパーが見えたままでは転写ベルトユニットが引き出せません。

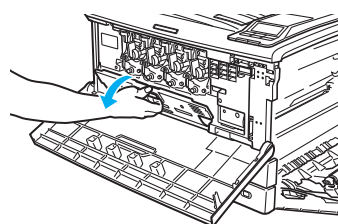

2. 内部カバーを開けます。

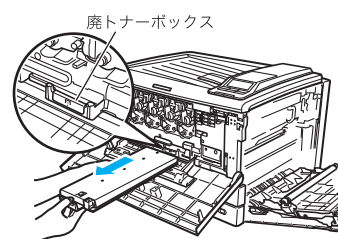

3. 使用済みの廃トナーボックスを引き抜きます。

### ⊗ 注意

- 廃トナーをこぼさないようにご注意ください。

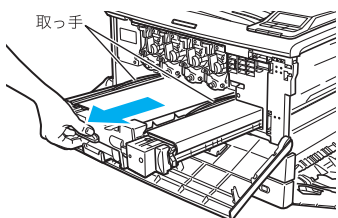

4. 使用済みの転写ベルトユニットをイラストのようにつかみ、緑色の取っ手が見える位置まで引き出します。

### ⚠ 注意

- 着脱時に転写ベルトユニットを落としてけがをしないように注意してください。

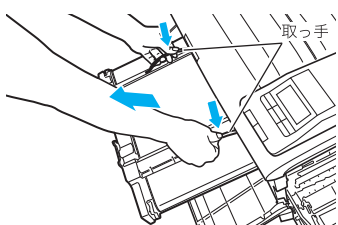

5. 上部の左右の緑色の取っ手に持ち替えて引き抜きます。

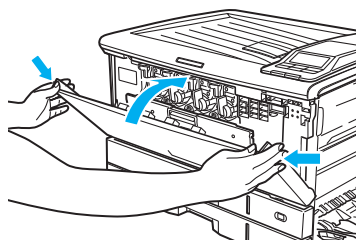

11. フロントカバーを閉めます。

転写ロールを交換する

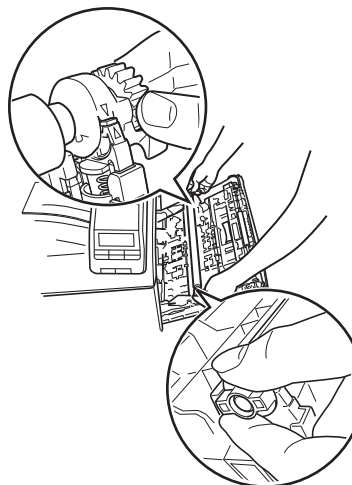

12. 使用済みの転写ロール両端のツマミ（緑色）を図のように持ち、ツマミをテコの要領で手前に回しながら転写ロールを取り外します。

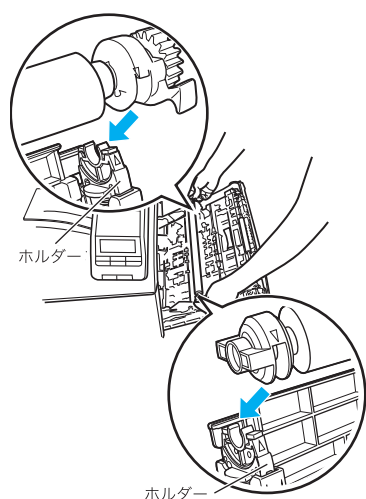

13. 新しい転写ロールの▽マークと本体のホルダー側の△マークを合わせるように置き、転写ロール両端を上から押してホルダーに固定します。

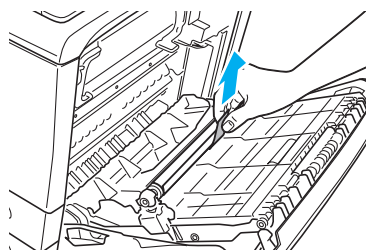

14. 転写ロールの保護シートを、テープを引いて剥がします。

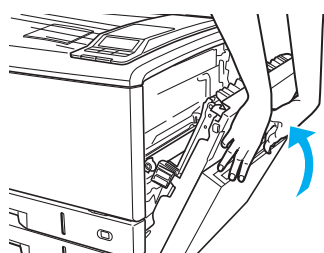

15. サイドカバーを両手でしっかり閉じます。



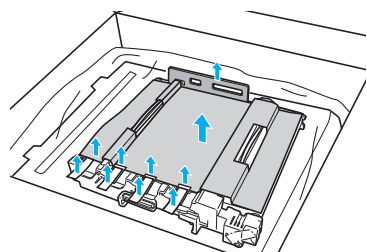

- 6.** 梱包箱に入った状態で新しい転写ベルトユニットのオレンジ色の輸送テープを剥がし、輸送用のスペーサー（4枚）と樹脂スペーサー（1個）と、保護シートを取り外します。

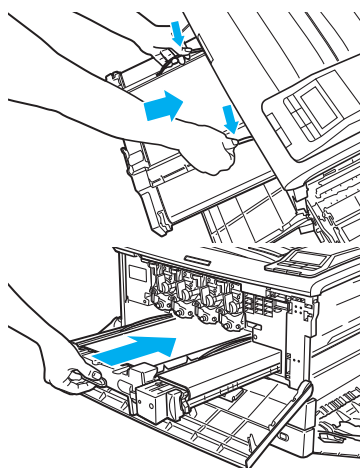

- 7.** 新しい転写ベルトユニットの取っ手を持ち、本体に奥まで差し込みます。

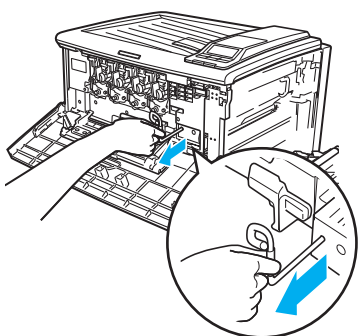

- 8.** 輸送用の針金を引き抜きます。

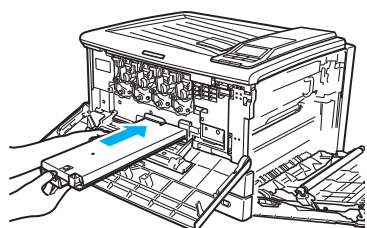

- 9.** 新しい廃トナーボックスを梱包箱から取り出し、本体に奥まで差し込みます。

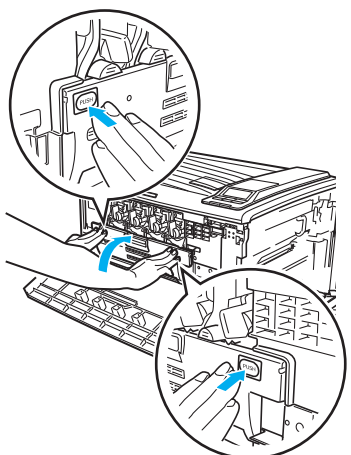

- 10.** 内部カバーの「PUSH」部分を両手で押して「カチッ」と音がするまでしっかり押して、閉めます。

## 転写ベルトユニット、廃トナーボックスの交換表示をリセットする

転写ベルトユニットが  
交換時期になりました  
新品に交換してください  
◎ボタンにてエラーを  
スキップして動作します

**16.** 電源スイッチをONにし、 (決定) ボタンを押してエラーをスキップします。

- ・交換表示をリセットする手順を続けます。



機能設定メニュー

▲ テスト印刷・レポート  
 プリンター管理・調整  
 ▼ インターフェース設定  
 ▼ 用紙設定

**17.** オンラインボタンを押し、「プリンター管理・調整」を選択し  ボタンを押します。



[プリンター管理・調整]

▲ 交換部品初期化   
 ▼ 印刷位置調整  
 ▼ キャリブレーション  
 ▼ 自動補正值初期化

**18.**   ボタンで「交換部品初期化」を選択し  ボタンを押します。

«交換部品初期化»



▲ 定着ユニット  
 ▼ 転写ベルトユニット  
 ▼ 廃トナーボックス

**19.**   ボタンで「廃トナーボックス」を選択し  (決定) ボタンを押すと、初期化が開始します。

- ・完了すると「交換部品初期化」に戻ります。

«交換部品初期化»

▲ 定着ユニット  
 ▼ 転写ベルトユニット  
 ▼ 廃トナーボックス

**19.**   ボタンで「転写ベルトユニット」を選択し  (決定) ボタンを押すと、初期化が開始します。

- ・転写ベルトユニットの初期化には数分かかります。

印刷できます



**20.** 「交換部品初期化」画面に戻ったらオンラインボタンを押し、 (転写ベルトユニット交換時期アイコン) が消えていれば完了です。