

SPEEDIA GE5000シリーズ

カスタム紙種セットアップ手順書

I. カスタム紙種セットアップの流れ	2
1. カスタム紙種をインストールします。	
II. カスタム紙種運用手順	6
1. カレカの場合	
2. エコクリスタルの場合	
3. ポップエース・両面マットの場合	
4. ピーチ 145、ピーチラベルの場合	
III. カスタム紙種の削除方法	24
1. 一部のカスタム紙種を削除する場合	
2. すべてのカスタム紙種を削除する場合	
IV. カスタム紙種運用時の注意事項	27
1. カレカの場合	
2. エコクリスタルの場合	
3. ポップエース・両面マットの場合	
4. ピーチ 145、ピーチラベルの場合	

2010年10月4日

第1版

I. カスタム紙種セットアップの流れ

I-1. カスタム紙種をインストールします。

<注意>セットアッププログラムは、プリンタ機種ごとに用意されています。
プリンタ機種にあったセットアッププログラムを実行してください。

例) カレカ、エコクリスタル、ポップエース・両面マットをインストールする場合

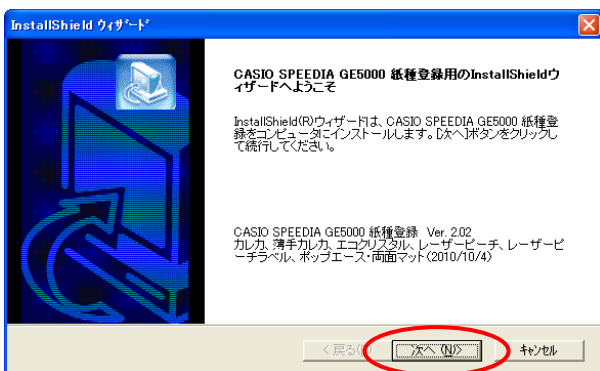

① 「setup.exe」を実行します。

セットアップ画面が起動しますので、【次へ】をクリックします。

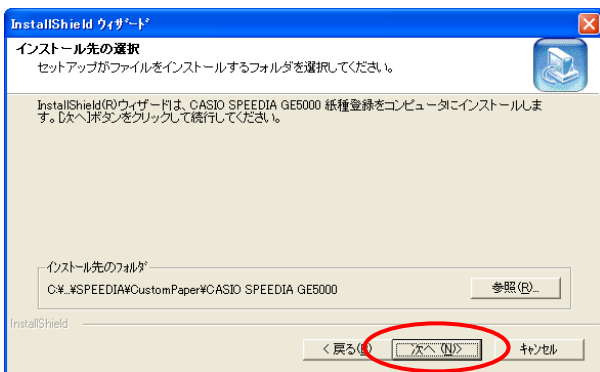

② 「インストール先の選択」画面になりますので、インストール先のフォルダを確認し、【次へ】をクリックします。

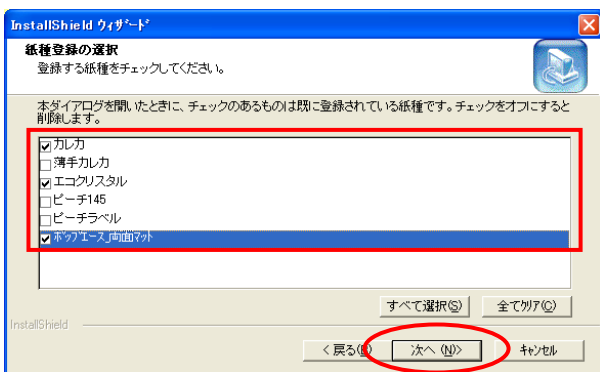

③ 「紙種登録」画面になりますので、「カレカ」、「エコクリスタル」、「ポップエース・両面マット」にチェックをいれ、【次へ】をクリックします。
※チェックをいれない紙種は、インストールされません。

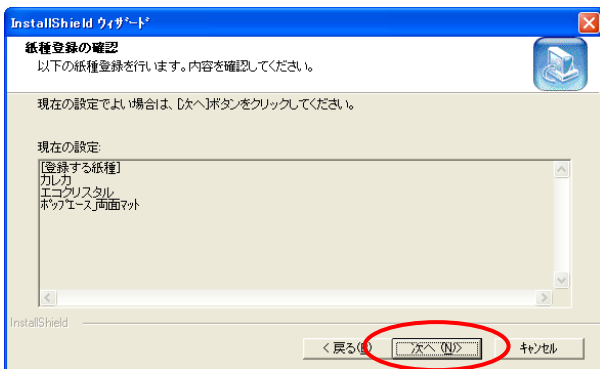

- ④【次へ】をクリックします。
インストールが開始されます。

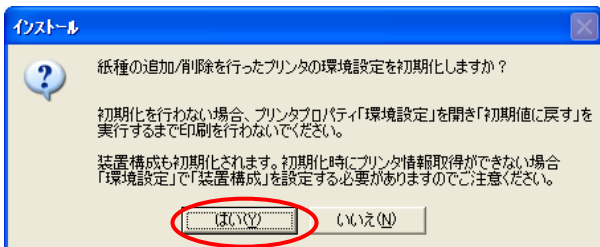

- ⑤「プリンタの環境設定の初期化」についての画面が表示されますので、【はい】をクリックします。
※「いいえ」を選択すると、紙種は表示されませんので、ご注意ください。

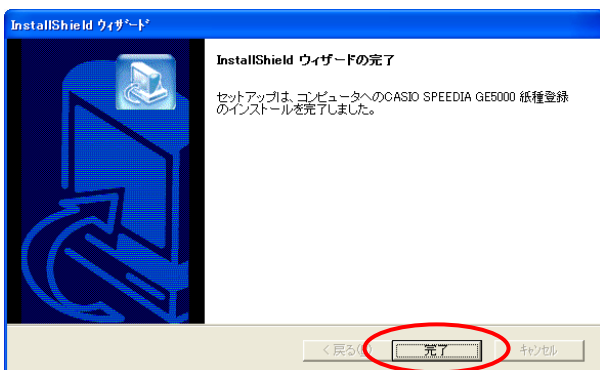

- ⑥インストールが終了すると、左のような画面になります。
【完了】をクリックしてください。

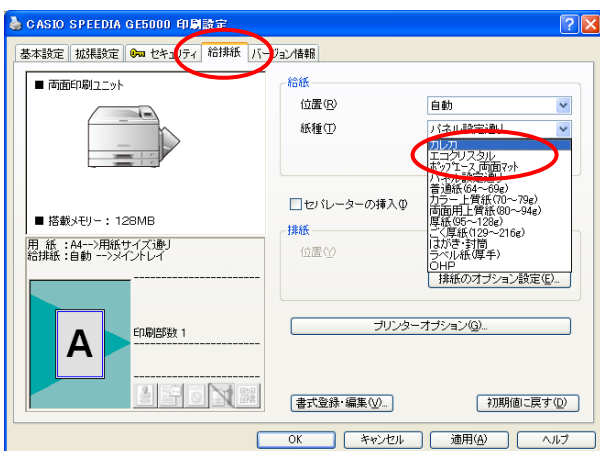

- ⑦プリンタドライバの「印刷設定」を開きます。
「給排紙」タブの「紙種」に「カレカ」、「エコクリスタル」、「ポップエース両面マット」が追加されていることを確認します。

II. カスタム紙種運用手順 (例. PowerPoint で印刷する場合)

II-1. カレカの場合

※カレカが給紙できる給紙装置は、カセット1、MPF1、MPF2（オプション）となります。

■カレカ、薄手カレカに関する注意事項

カレカ、薄手カレカを印刷する際は、給紙位置は「CPF1」をお奨めいたします。

「MPF1」から給紙した場合、MPF1にセットした最後の1枚が給紙できない場合があります。

①カセットの1段目に印刷する特殊紙をセットします。

<注意> 下記イラストは2段目にセットしていますが、1段目も同様の手順で行ってください。

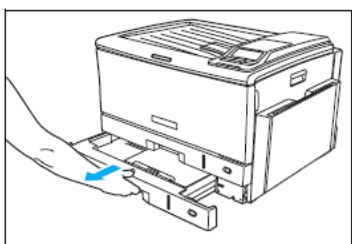

ペーパーカセットをプリンタから引き出します。

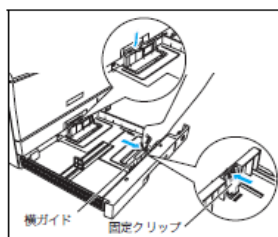

横ガイドの解除レバーのロック側を押し、固定クリップをつまみながら、一番外側に移動します。

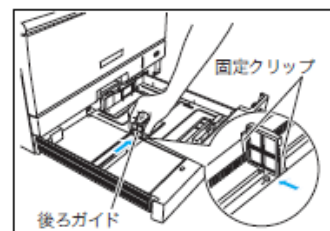

後ガイド横の固定クリップをつまみながら、セットする用紙サイズの位置に固定します。

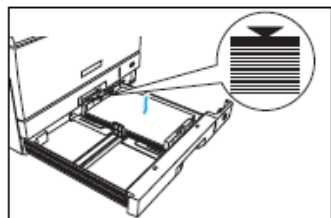

用紙をそろえ、印刷する面を上向きにしてカセットに入れます。

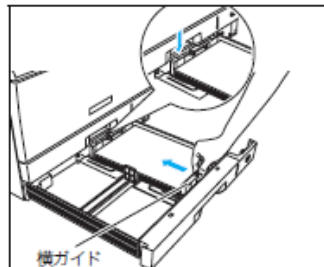

横ガイドの固定クリップをつまみながら、用紙の軽く当たる位置に調節し、ロックレバーのロック側を押し、固定します。

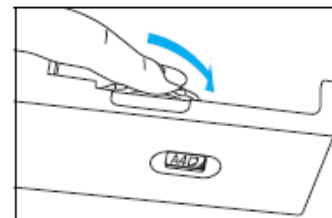

用紙サイズダイヤルをセットした用紙サイズに合わせます。最後にペーパーカセットを奥までゆっくり差し込みます。

②PowerPoint で印刷するファイルを開き、「ファイル」→「印刷」をクリックします。

③「印刷」画面が開きますので、「プロパティ」をクリックします。

下記のようなプリンタドライバ設定画面が起動します。

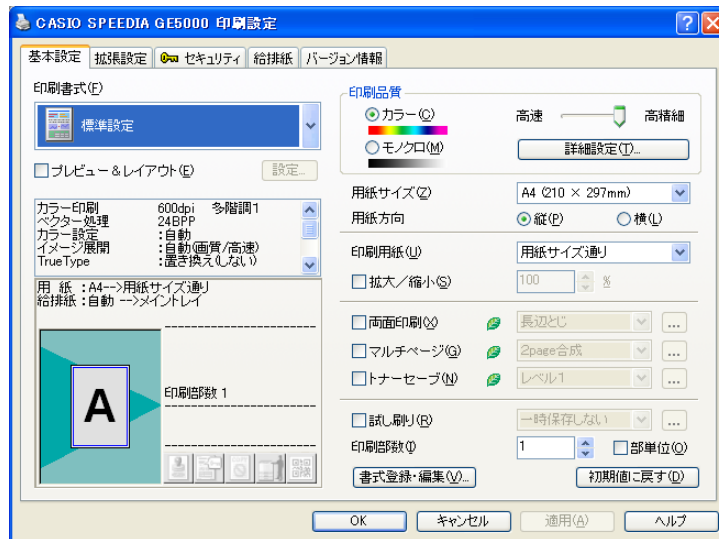

④「給排紙」タブより、「紙種」を選択します。

例) カレカに設定する場合

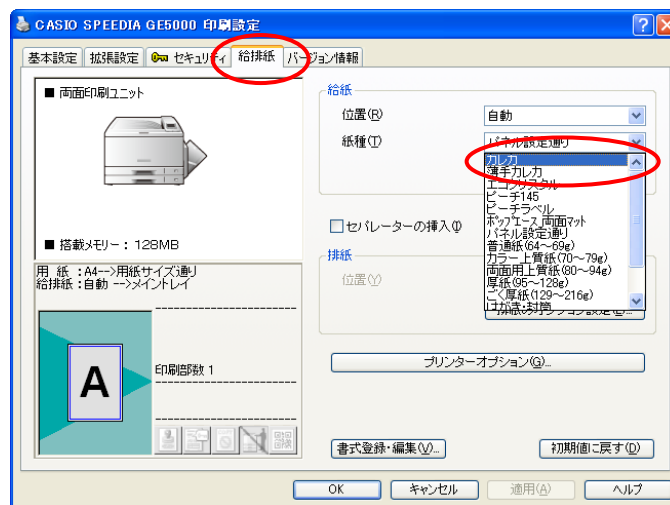

⑤紙種で「カレカ」を選択すると、給紙位置は「MPF 1」に設定されます。

【OK】をクリックします。(手差しへの変更も可能です。)

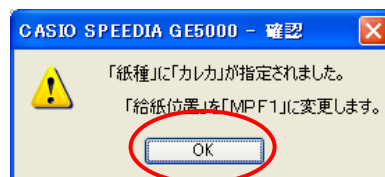

⑥「カレカ」に設定すると、下記ようになります。

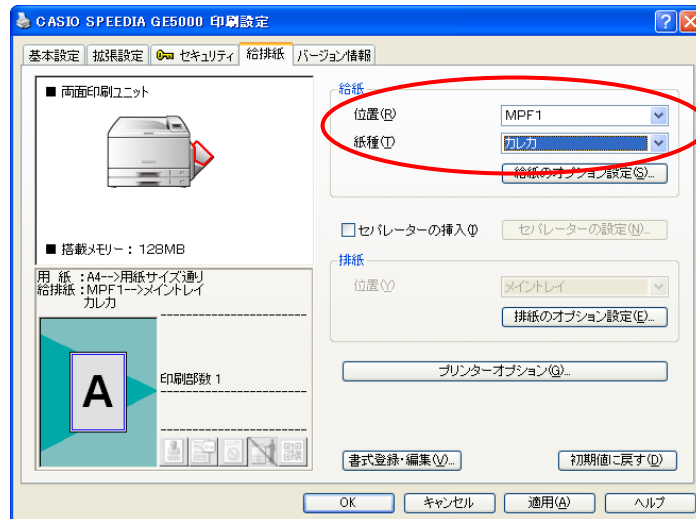

⑦給紙位置を「カセット1」に変更します。

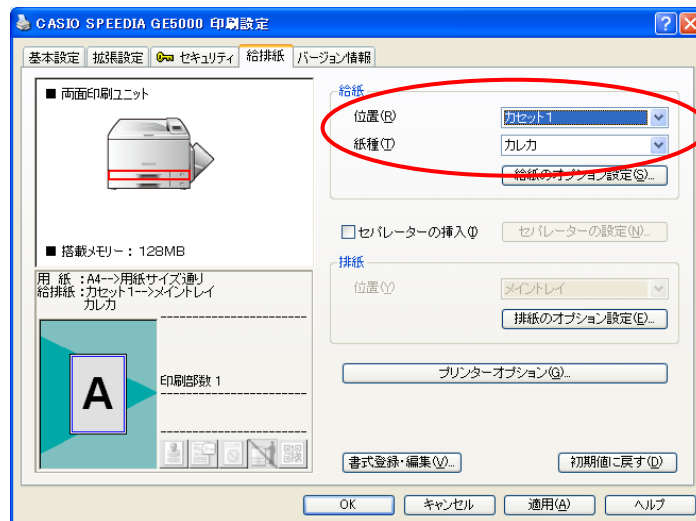

⑧【OK】をクリックして、プリンタドライバ画面を閉じます。
「印刷」画面より、【OK】をクリックして印刷を行います。

Ⅱ-2. エコクリスタルの場合

※エコクリスタルが給紙できる給紙装置は、カセット1、MPF1、MPF2（オプション）となります。

①MPF1に印刷する特殊紙をセットします。

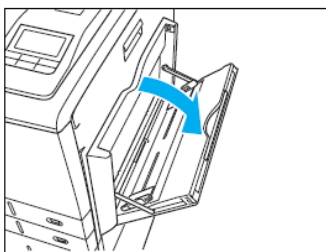

マルチペーパーフィーダーを開けます。

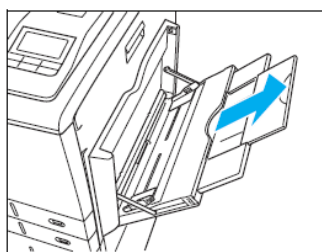

A4横送り（210mm）より長い用紙をセットする時は補助トレイを伸ばします。

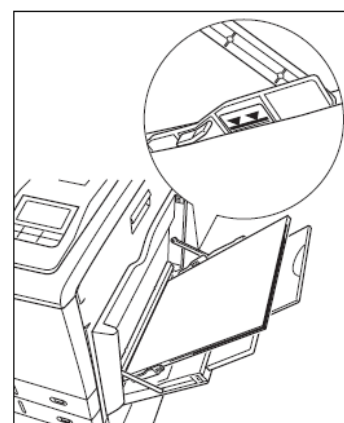

印刷する面を下向きに用紙をセットし、横ガイドを用紙に軽くあたる位置に調整します。用紙の高さが横ガイドの▼▼マークより下になるように、入れすぎた用紙を取り除きます。

※カセット1にセットする際は、P4を参照してセットしてください。

<特記事項>

1. 「エコクリスタルA3折り目入り」は、折り目が「谷」になっている面が裏側となります。
2. 「エコクリスタルA4」には、用紙の表裏の区別はありません。

②PowerPoint で印刷するファイルを開き、「ファイル」→「印刷」をクリックします。

③「印刷」画面が開きますので、「プロパティ」をクリックします。

下記のようなプリンタドライバ設定画面が起動します。

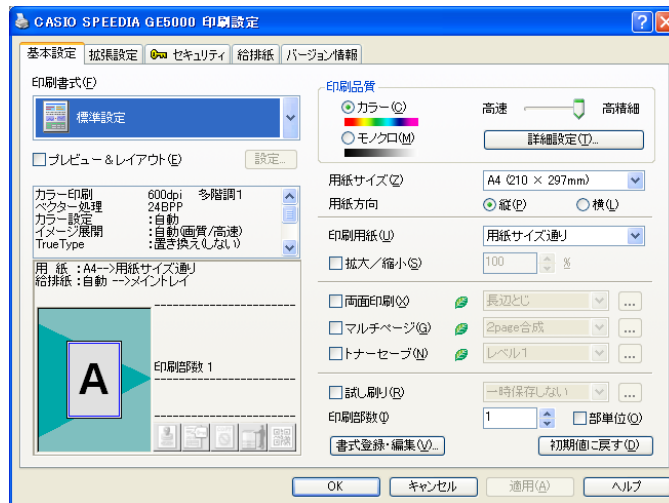

④「給排紙」タブの「紙種」より、「エコクリスタル」を選択します。

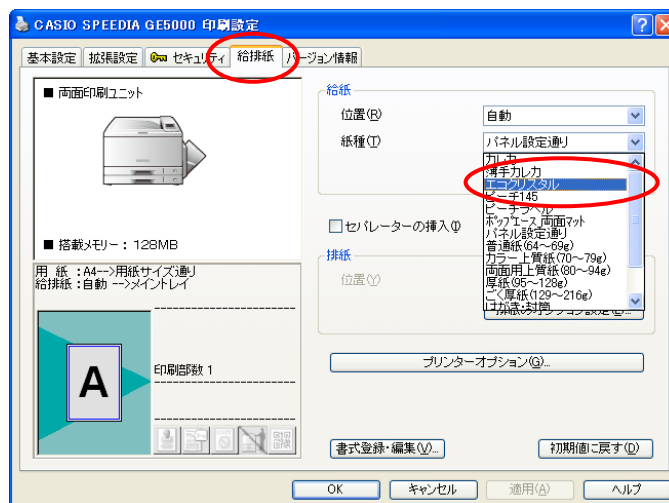

⑤紙種で「エコクリスタル」を選択すると、給紙位置は「カセット1」に設定されます。

【OK】をクリックします。(カセット2、手差しへの変更も可能です。)

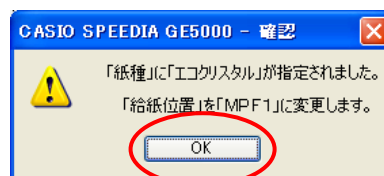

⑥ 「エコクリスタル」に設定すると、下記ようになります。

※給紙位置は、「CPF1」へ変更することが可能です。

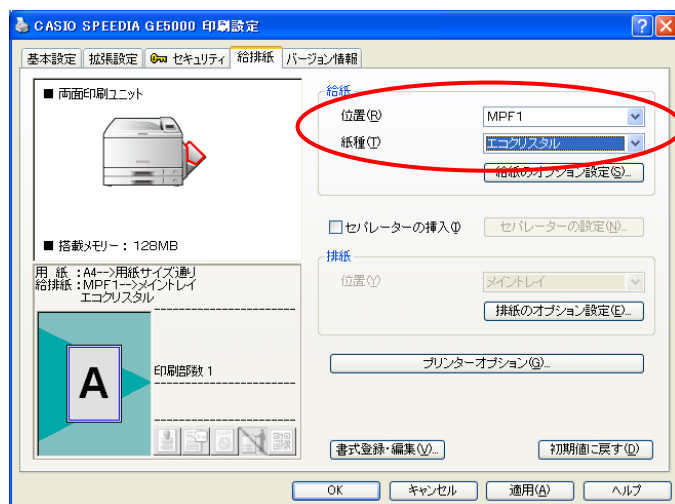

⑦ 「エコクリスタル」は自動両面印刷が可能です。

自動両面印刷を行いたい場合は、【基本設定】タブをクリックし、「両面印刷」にチェックを入れてください。

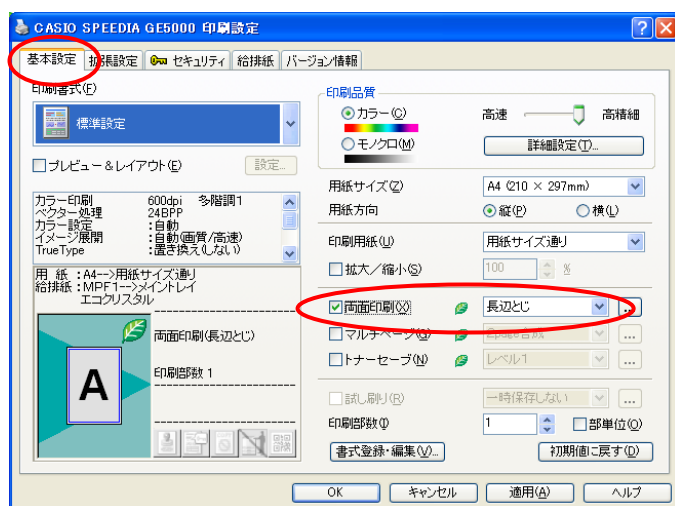

※両面印刷の綴じかたの初期値は、「長辺とじ」に設定されています。

必要に応じて、綴じかたの設定は変更してご使用ください。

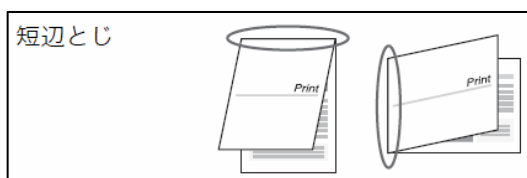
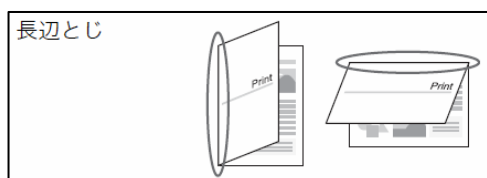

⑧ 【OK】をクリックして、プリンタドライバ画面を閉じます。

「印刷」画面より、【OK】をクリックして印刷を行います。

Ⅱ-3. ポップエース・両面マツの場合

※ポップエース・両面マツが給紙できる給紙装置は、カセット1、MP F 1、MP F 2（オプション）となります。

①MP F 1に印刷する特殊紙をセットします。

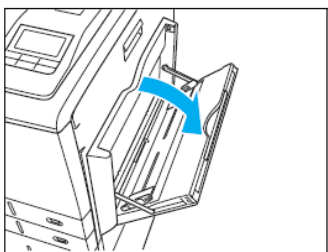

マルチペーパーフィーダーを開けます。

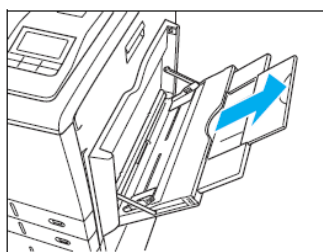

A 4横送り（210mm）より長い用紙をセットする時は補助トレイを伸ばします。

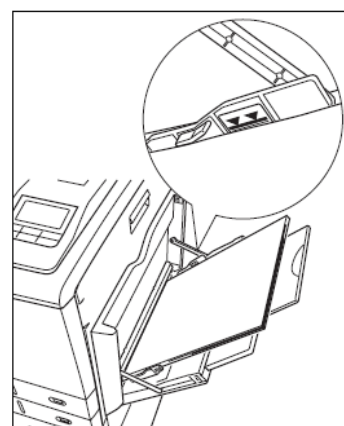

印刷する面を下向きに用紙をセットし、横ガイドを用紙に軽くあたる位置に調整します。用紙の高さが横ガイドの▼▼マークより下になるように、入れすぎた用紙を取り除きます。

※カセット1にセットする際は、P 4を参照してセットしてください。

<特記事項>

1. 「ポップエース・両面マツ」には、用紙の表裏の区別はありません。

②PowerPoint で印刷するファイルを開き、「ファイル」→「印刷」をクリックします。

③「印刷」画面が開きますので、「プロパティ」をクリックします。

下記のようなプリンタドライバ設定画面が起動します。

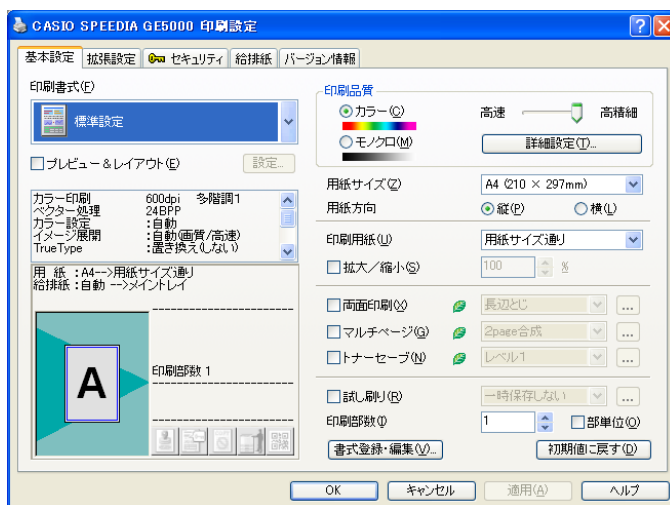

④「給排紙」タブの「紙種」より、「ポップエース_両面マット」を選択します。

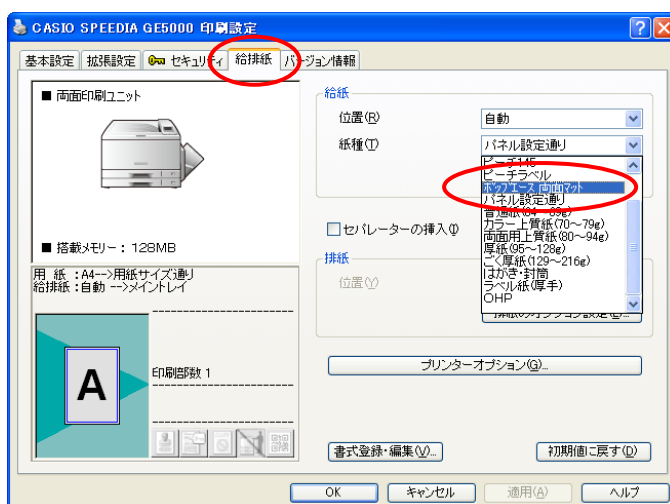

⑤紙種で「ポップエース_両面マット」を選択すると、給紙位置は「カセット1」に設定されます。

【OK】をクリックします。(手差しへの変更も可能です。)

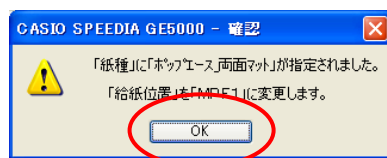

⑥ 「ポップエース_両面マット」に設定すると、下記ようになります。

※給紙位置は、「CPF1」へ変更することが可能です。

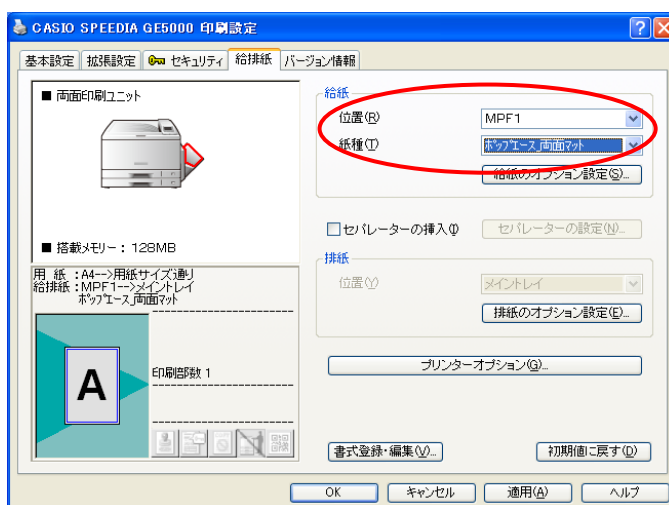

⑦ 「ポップエース_両面マット」は自動両面印刷が可能です。

自動両面印刷を行いたい場合は、【基本設定】タブをクリックし、「両面印刷」にチェックを入れてください。

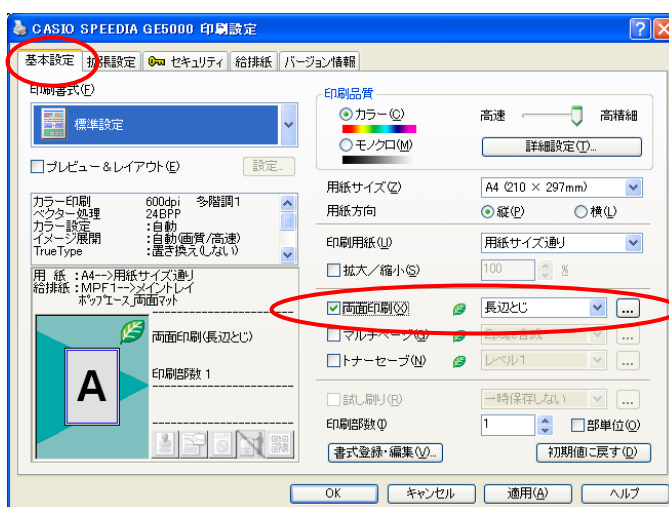

※両面印刷の綴じかたの初期値は、「長辺とじ」に設定されています。

必要に応じて、綴じかたの設定は変更してご使用ください。

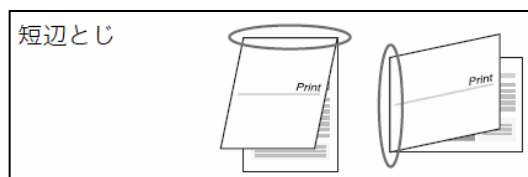
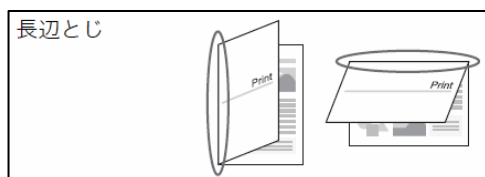

⑧ 【OK】をクリックして、プリンタドライバ画面を閉じます。

「印刷」画面より、【OK】をクリックして印刷を行います。

II-4. ピーチ 145、ピーチラベルの場合

※ピーチ 145、ピーチラベルが給紙できる給紙装置は、カセット1、MP F 1、MP F 2（オプション）となります。

①MP F 1 に印刷する特殊紙をセットします。

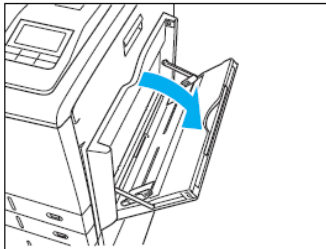

マルチペーパーフィーダーを開けます。

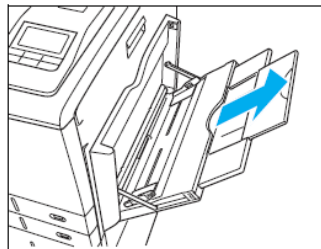

A 4 横送り (210mm) より長い用紙をセットする時は補助トレイを伸ばします。

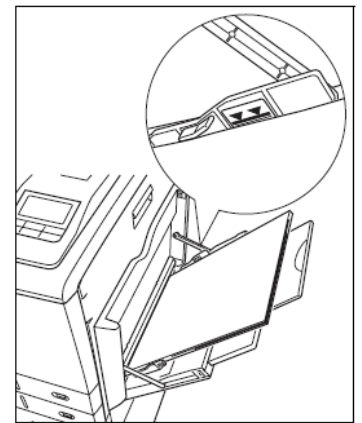

印刷する面を下向きに用紙をセットし、横ガイドを用紙に軽くあたる位置に調整します。用紙の高さが横ガイドの▼▼マークより下になるように、入れすぎた用紙を取り除きます。

※カセット1にセットする際は、P 4を参照してセットしてください。

②PowerPoint で印刷するファイルを開き、「ファイル」→「印刷」をクリックします。

③「印刷」画面が開きますので、「プロパティ」をクリックします。

下記のようなプリンタドライバ設定画面が起動します。

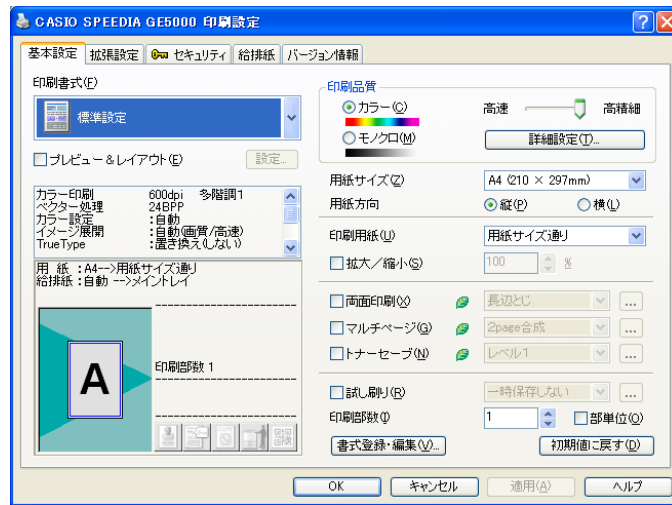

④「給排紙」タブより、「紙種」を選択します。

例) ピーチ 145 に設定する場合

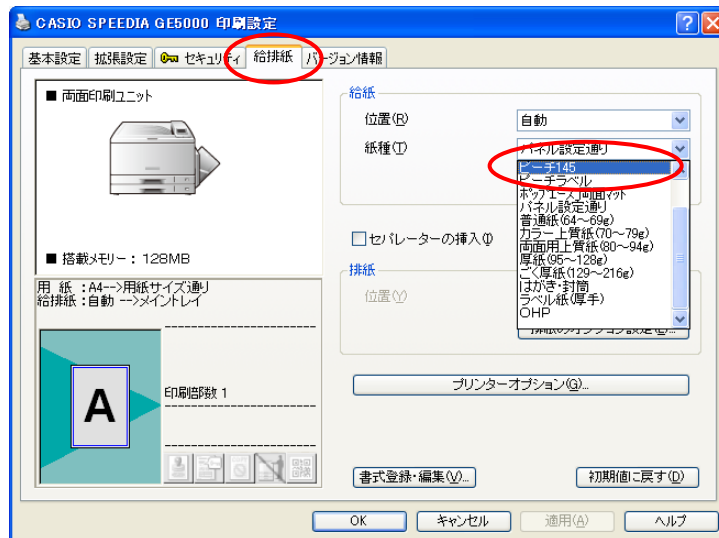

⑤紙種で「ピーチ 145」を選択すると、給紙位置は「カセット 1」に設定されます。

【OK】をクリックします。(手差しへの変更も可能です。)

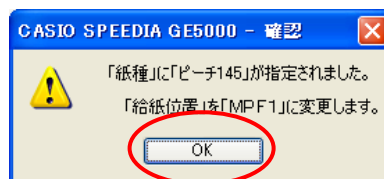

- ⑥ 「ピーチ 145」 に設定すると、下記ようになります。
※給紙位置は、「CPF 1」へ変更することが可能です。

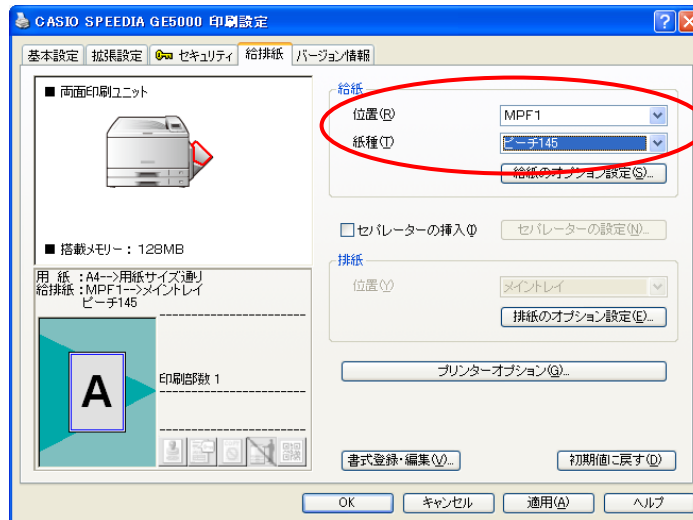

- ⑦ **【OK】** をクリックして、プリンタドライバ画面を閉じます。
「印刷」画面より、**【OK】** をクリックして印刷を行います。

Ⅲ. カスタム紙種の削除方法

Ⅲ-1. 一部のカスタム紙種を削除する場合

例) カレカのみ削除する場合

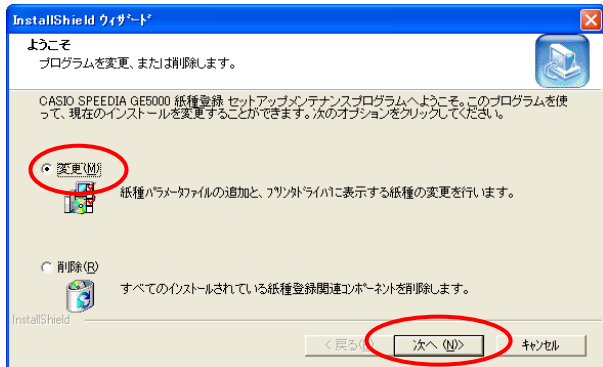

①カスタム紙種がインストールされている状態で「setup.exe」を実行すると、左のような画面が表示されます。

変更・・・一部のカスタム紙種だけ削除したい場合に選択します。

削除・・・すべてのカスタム紙種を削除したい場合に選択します。

ここでは、「変更」を選択し、【次へ】をクリックします。

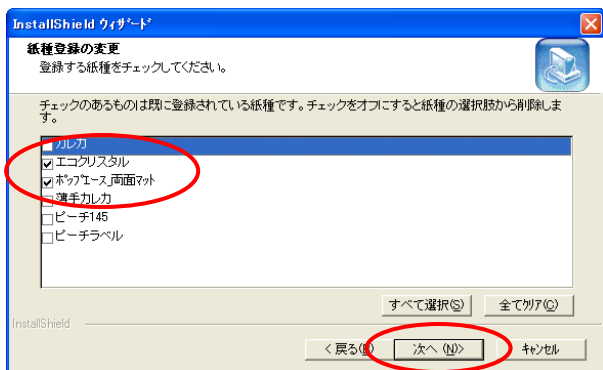

②カスタム紙種が表示されます。

現在インストールされているカスタム紙種にはチェックが入っていますので、削除したいカスタム紙種のチェックを外します。

ここでは「カレカ」のチェックを外します。

【次へ】をクリックします。

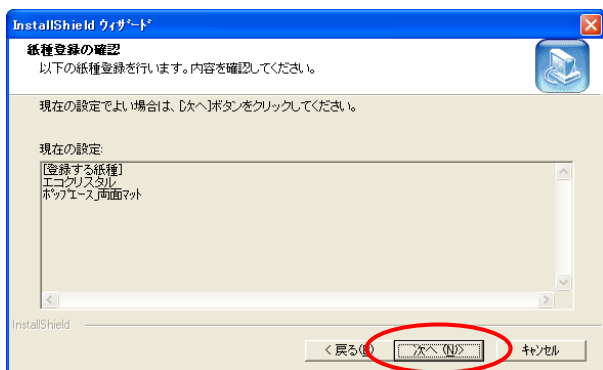

③「ファイルコピーの開始」画面が表示されますので、【次へ】をクリックします。

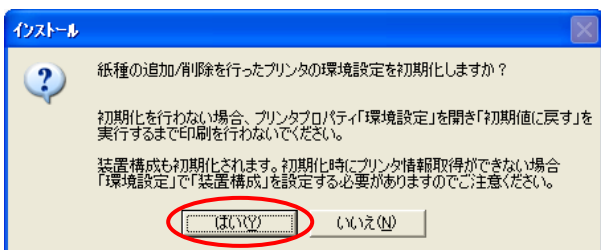

- ④ 「プリンタの環境設定の初期化」について画面が表示されますので、【はい】をクリックします。

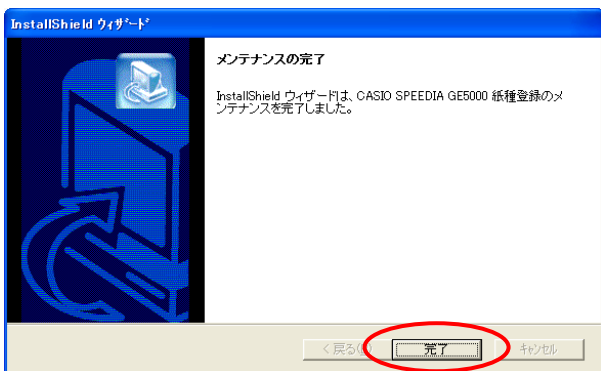

- ⑤ 「メンテナンスの完了」画面が表示されますので、【完了】をクリックします。

Ⅲ-2. すべてのカスタム紙種を削除する場合

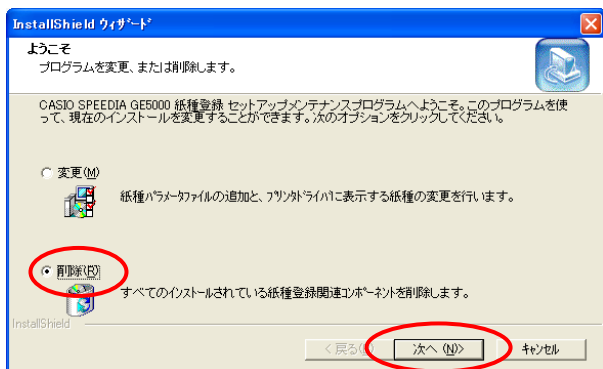

① カスタム紙種がインストールされている状態で「setup.exe」を実行すると、左のような画面が表示されます。

変更・・・一部のカスタム紙種だけ削除したい場合に選択します。

削除・・・すべてのカスタム紙種を削除したい場合に選択します。

ここでは、「削除」を選択し、【次へ】をクリックします。

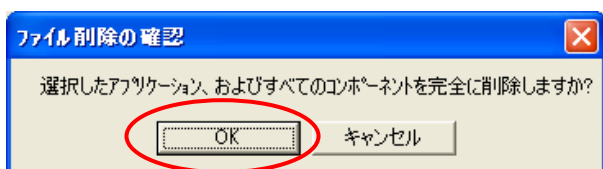

② 「ファイル削除の確認」画面が表示されますので、【OK】をクリックします。

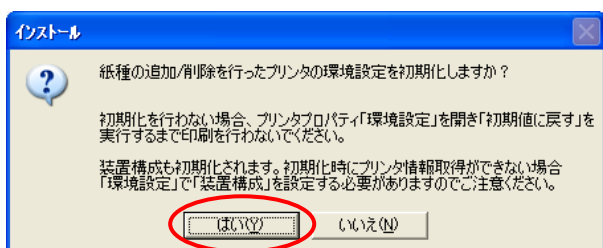

③ 「プリンタの環境設定の初期化」について画面が表示されますので、【はい】をクリックします。

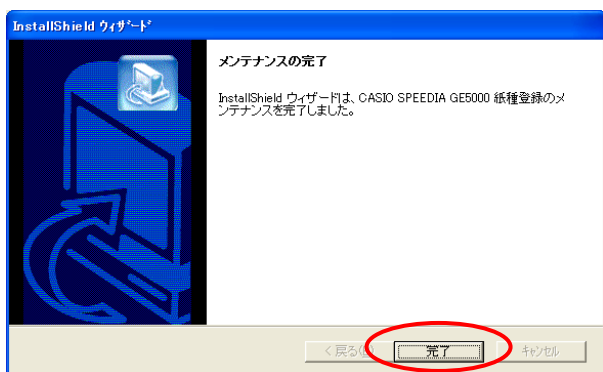

④ 「メンテナンスの完了」画面が表示されますので、【完了】をクリックします。

IV. カスタム紙種、運用時の注意事項

IV-1. カレカの場合

- ①カレカ、薄手カレカを印刷する表面は、なるべくさわらないように給紙装置にセットしてください。
スジ状のカスレが発生する場合があります。
- ②未使用の用紙は袋に包む等、用紙は正しく保管してください。(水平な状態で湿気が少ない場所に保管)
- ③用紙が重送されてしまった場合は、一旦取り出し捌くと解消することがあります。
- ④トナーが冷えきる前に次の用紙が排紙されますので、印刷の内容によっては融着が起こることがあります。このような場合は排紙された用紙を速やかに排紙トレイから取り除いてください。
- ⑤印刷した用紙にカールが見られる場合がありますが、これはプリンタの構造により発生しているもので、避けられません。
- ⑥カレカは普通紙に比べ暖まりにくいいため、印刷速度を落としています。(A4用紙で約8.5枚/分)

IV-2. エコクリスタルの場合

- ①未使用の用紙は袋に包む等、用紙は正しく保管してください。(水平な状態で湿気が少ない場所に保管)
- ②用紙が重送されてしまった場合は、一旦取り出し捌くと解消することがあります。
- ③トナーが冷えきる前に次の用紙が排紙されますので、印刷の内容によっては融着が起こることがあります。このような場合は排紙された用紙を速やかに排紙トレイから取り除いてください。
- ④印刷した用紙にカールが見られる場合がありますが、これはプリンタの構造により発生しているもので、避けられません。
- ⑤エコクリスタルは普通紙に比べ暖まりにくいいため、印刷速度を落としています。
(A4用紙で約8.5枚/分)

IV-3. ポップエース・両面マットの場合

- ①未使用の用紙は袋に包む等、用紙は正しく保管してください。(水平な状態で湿気が少ない場所に保管)
- ②用紙が重送されてしまった場合は、一旦取り出し捌くと解消することがあります。
- ③トナーが冷えきる前に次の用紙が排紙されますので、印刷の内容によっては融着が起こることがあります。このような場合は排紙された用紙を速やかに排紙トレイから取り除いてください。
- ④印刷した用紙にカールが見られる場合がありますが、これはプリンタの構造により発生しているもので、避けられません。
- ⑤POPエース・両面マットは普通紙に比べ暖まりにくいいため、印刷速度を落としています。
(A4用紙で約5.6枚/分)

IV-4. ピーチ 145、ピーチラベルの場合

- ①未使用の用紙は袋に包む等、用紙は正しく保管してください。(水平な状態で湿気が少ない場所に保管)
- ②用紙が重送されてしまった場合は、一旦取り出し捌くと解消することがあります。
- ③トナーが冷えきる前に次の用紙が排紙されますので、印刷の内容によっては融着が起こることがあります。このような場合は排紙された用紙を速やかに排紙トレイから取り除いてください。
- ④印刷した用紙にカールが見られる場合がありますが、これはプリンタの構造により発生しているもので、避けられません。
- ⑤ピーチ 145、ピーチラベルは普通紙に比べ暖まりにくいいため、印刷速度を落としています。
(ピーチ 145・・・A4用紙で約10枚/分、ピーチラベル・・・A4用紙で約15枚/分)

<その他>

プリンタドライバの印刷書式にて、紙種を選択を行っている場合は、必ずカスタム紙種を全て削除した後、表示されているすべてのカスタム紙種をインストールしてください。

カスタム紙種の表示される順番によっては、紙種が登録された印刷書式が正しく動作しない場合があります。

カスタム紙種を削除する方法は、P18をご参照ください。