

## 各部の名称と表示の見方

## (表面)

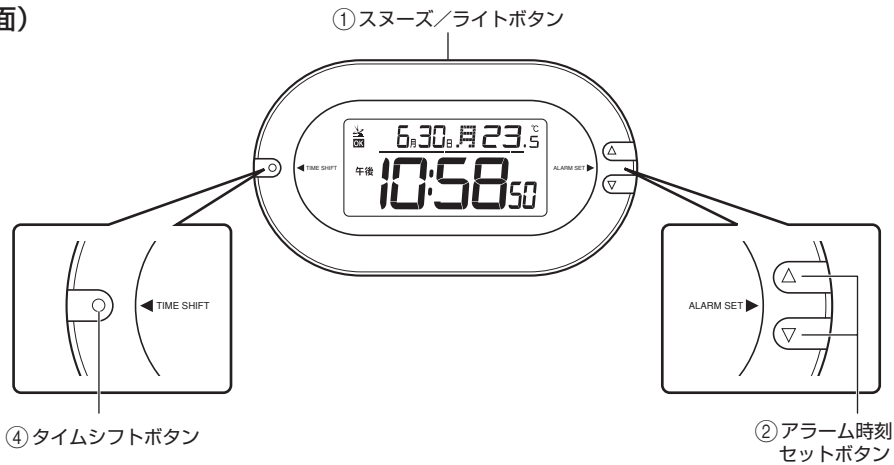

## (側面)

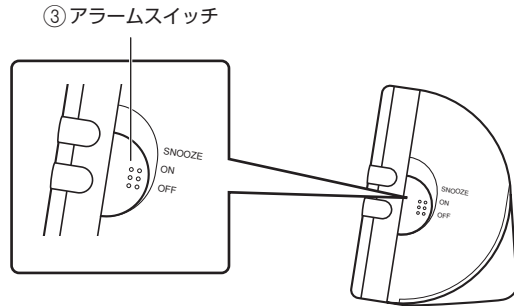

## (裏面 電池ブタを開けたところ)

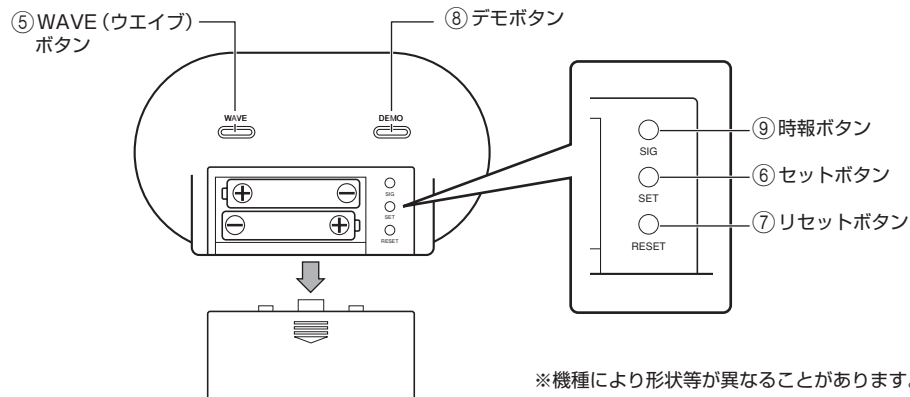

※機種により形状等が異なることがあります。

- ① スヌーズ/ライトボタン  
押すと4～5秒間ライトが点灯します。  
※アラーム報音中に押すと音が止まります。
- ② アラーム時刻セットボタン  
アラーム時刻(または現在時刻など)を合わせるときに使います。
- ③ アラームスイッチ  
アラームON/OFF/スヌーズの切り替えができます。
- ④ タイムシフトボタン  
タイムシフト機能を使用するときに使います。
- ⑤ WAVE (ウェイブ) ボタン  
押すと電波受信を行いません(手動受信)。  
※押すと操作確認音が鳴ります。
- ⑥ セットボタン  
押すごとにセット状態が切り替わります。
- ⑦ リセットボタン  
電池交換後、必ず押します。  
※先端の細いもので押してください(製品を傷つけない様ご注意ください)。
- ⑧ デモボタン  
押すとアラーム音を試しに聞くことができます。
- ⑨ 時報ボタン  
時報ON/OFFの切り替えができます。

### ●表示の見方 (アラームがOFFのとき)



### ●温度表示について

温度表示は時計に内蔵されているセンサーにより、時計内部の温度を計測/表示するものです。そのため、急激な変化が起きても、その温度を表示するまで(時計内部がその温度と同じになるまで)約30分程度かかります。なお計測機能上、本機を冷・暖房器具の送風口の近くで使用しないでください。  
 ※温度計測は毎分行います(ただし、電波受信中、ライト点灯中、報音中は計測を中断します)。  
 ※-9.5℃未満の場合“LL”表示、+40.0℃を越えた場合“HH”表示となります。  
 ※リセット後、約1分間は温度表示を行いません。

## 電源について

- 本機は単3形マンガン乾電池を2本使用します。
- 乾電池はできるだけ“カシオ指定の電池”または同等品をご使用ください。
- 本機を長時間ご使用にならないときは、電池を取り外して保管してください。

リセットボタン  
※先端の細いもので押してください  
(製品を傷つけないようご注意ください)。

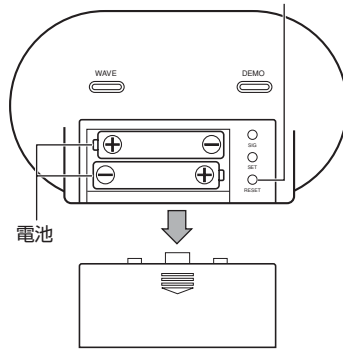

### お願い

機種により付属の電池を製品に入れて出荷しております。この場合は、電池消耗を防ぐために、電池部分に「絶縁シート」をつけておりますので、ご使用前に必ずこの「絶縁シート」を抜き取ってください。

### ■電池交換のしかた（電池は全て交換してください）

- (1)電池ボタンを開け、古い電池を取り出します。
  - (2)新しい電池の⊕ ⊖を間違えないようにして完全に押し込みます。
  - (3)電池交換後、リセットボタンを押します。
  - (4)電池ボタンを閉じます。
- ※アラーム等は再度セットし直してください。

### <ご注意>

- 電池の⊕ ⊖の向きは正しく入れてください。
  - 電池が消耗しますと一般的に以下のようなことが起こります。このようなときは長時間放置せず、速やかに新しい電池と交換してください(定期的な交換をおすすめします)。
    - ・誤動作（時刻やアラーム等のリセット、報音の停止、時刻狂いなど）することがあります。
    - ・液晶表示は「薄くなったり」「消えたり」します。
    - ・アナログ時計は「時計が遅れたり」「針が止まったり」します。
  - 付属の電池は充電式ではありません。絶対に充電しないでください。
  - お買い上げ時に付属している電池はモニター用電池\*のため、電池新品時の電池寿命に満たないうちに切れることがあります。
    - \*モニター用電池とは時計の機能や性能をチェックするための電池のことで、時計本体価格に電池代は含まれておりません。
- ※電池は幼児の手の届かないところに保管してください。万一飲み込んだ場合にはただちに医師と相談してください。
- ※電池が液もれを起こした場合は液に触れずにすぐにふきとってください。

## 本機の使い方

本機ご購入後初めて使用するとき、および電池交換後には、以下の手順で操作を行なってください。  
 ※本項目と共に「電波時計について」を合わせてお読みください。

### 1 電池を入れます (「■電池交換のしかた」参照)

本機裏面の電池ボタンを開き、⊕ ⊖の向きに注意して、電池を正しく入れます。

### 2 リセットボタンを押します (リセット操作)

本機裏面のリセットボタンを押します。

▶時刻表示が「午後 12:00 00」となります。

※電池交換を行なったあとは、必ずリセットボタンを押してください。

※リセット操作が終わったら電池ボタンを閉じます。

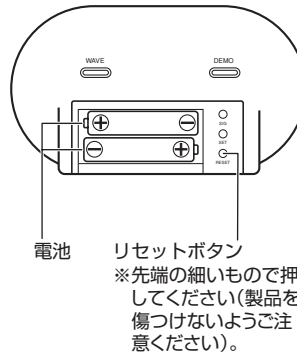

### 3 本機を使用したい場所に置きます

「午後 12:01」になると、自動的に電波受信を開始して時刻修正を行ないますので、窓際などできるだけ電波受信しやすいところに置いてください。

※受信中は受信インジケータで受信状態をお知らせします。

〈受信インジケータ〉

1段階		受信しづらい
2段階		↑ ↓
3段階		
4段階		受信しやすい

・受信開始後、受信状態により段階的に変化します (4段階)。  
 ・受信しやすい場所でも4段階まで表示するのに約4秒程度かかります。  
 ・天候、時間、環境等により電波の状態は変化します。  
 ・受信インジケータは受信状態の確認および使用場所を決める際の目安としてお使いください。

※1回の受信は約2～14分間 (リセット直後は約4～14分間) です。

※受信中はボタン操作を行なわないでください。

### ▶ 受信成功

※受信に成功すると、すぐに正しい時刻/月日 (曜日) に修正されます。また、OKマークおよび マークが点灯して受信成功をお知らせします。

※受信成功后、テレビや電話サービス等の時刻と本機の表示する時刻を照合してください。

※場合により「時」「分」「秒」のみ正しく表示することがありますが、その後受信成功すれば、「月」「日」「曜日」も正しく表示されます。

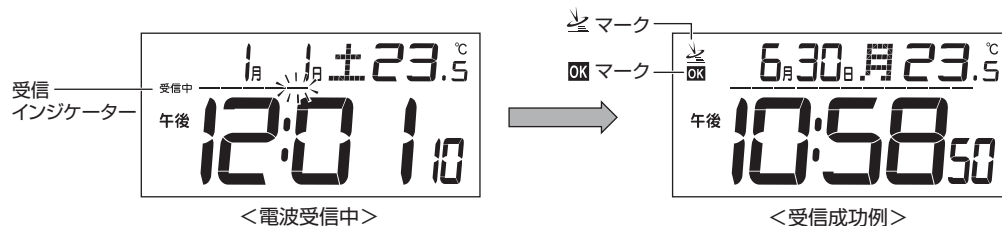

### ▶ 受信できない …時刻修正は行ないません。

約14分後に受信は止まります。

※このときは、本体の向きや置き場所を変えて WAVE ボタンを押すか、アラーム時刻セットボタンで時刻を合わせてから WAVE ボタンを押して、もう一度受信開始させてください (「時刻の合わせ方」 「●電波受信について」を参照)。

・WAVE ボタンを押すと確認音が鳴り、電波受信を開始します。… **手動受信**

※ WAVE ボタンを押さなくても「午後 1:01」になると、再び自動受信を開始します。(毎時1分、24回/日)

※一般的に送信所からの距離が近い方の電波が受信しやすいと考えられますが、電波環境や使用場所によっては、送信所からの距離が遠い方の電波が受信しやすい場合があります。

※電波受信が全くできない場合でも、月差±30秒の精度で計時します。

受信できない場合でも、翌日に電波受信に成功することもありますので、しばらくそのままにしておいてください。

### 4 1～2週間電波受信の様子を見ます

本機は、通常毎時1分 (1日24回) に電波受信を自動的に開始します。



「」が常に点灯している、または点灯しているときが多い

↓  
電波受信は良好

そのまま、その場所でお使いになれます。



「」がまったく点灯しない、またはたまにしか点灯しない

↓  
電波受信しづらい

その場所では電波受信しづらいので、置き場所を変えてください。  
 その場所で使用するときには、ときどき受信可能な別の場所で電波受信を行なってください。

## 電波時計について

### ●電波時計とは

正確な時刻情報[日本標準時]をのせた長波標準電波(JJY)を受信することにより、正しい時刻を表示する時計です。

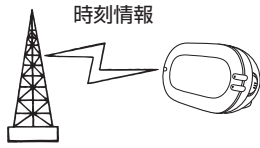

日本標準時：日本の時刻のもとになるもので、テレビの時報などに利用されています。この標準時は「セシウムビーム型原子周波数標準器」等により制御されています。

電波時計は正確な日本標準時を受信していますが、時計内部の時刻演算処理等により、時刻表示に1秒未満のズレが生じます。

### ●標準電波

標準電波は独立行政法人通信総合研究所(CRL)が運用しており、福島県田村郡の「おおたかどや山標準電波送信所」(40kHz)および佐賀県と福岡県の境の「はがね山標準電波送信所」(60kHz)から送信されています。この標準電波はほぼ24時間継続して送信されていますが、保守作業や雷対策等で一時送信中断されることもあります。

### ●電波の受信範囲の目安

条件の良いときは、送信所からおよそ1000km離れた場所でも受信することができます。  
 ※ただし、約500kmを越えると電波が弱くなりますので、受信しにくくなることがあります。  
 ※受信範囲内であっても、地形や建物の影響を受けたり、季節や天候、使用場所、時間帯(昼/夜)などによって受信できないことがあります。  
 ※電波の特性により、夜間の方がより受信しやすくなります。

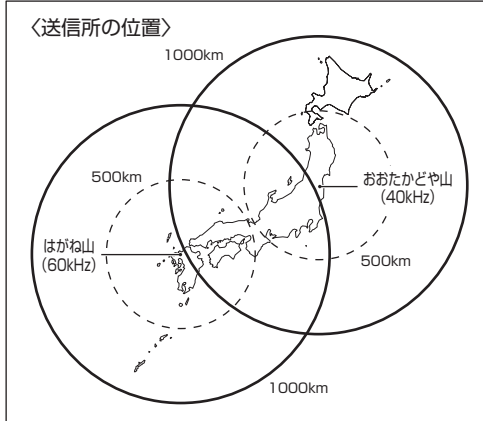

### ●受信のしくみ

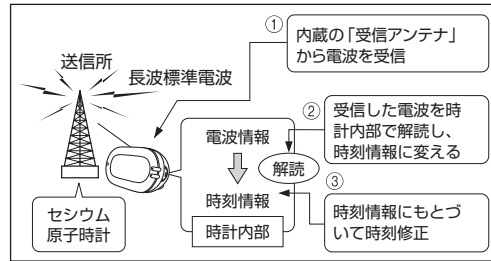

### ●電波受信について

本機は「おおたかどや山標準電波送信所」(40kHz)と「はがね山標準電波送信所」(60kHz)の2局より受信しやすい方の電波を自動的に選択し受信を行います(自動選局機能)。通常は毎時1分に電波受信を自動的に行ないます(自動受信)。

- ※1回の受信は約2~14分間(リセット直後は約4~14分間)です。
- ※受信に成功すると、すぐに正しい時刻/月日(曜日)に修正されます。また、OKマークおよび点灯して受信成功をお知らせします。
- OKマーク…前回の電波受信が成功していることを表します。(過去1時間以内に受信成功していることがわかります)
  - ※次回受信(自動受信/手動受信)時に消灯します。
- 点灯マーク…1日1回以上、電波受信が成功していることを表します。(正しい時刻が表示されているかどうかの目安になります)
  - ※ただし、受信成功していても午前2時と午前3時になると一度消灯します。その後受信成功すると、再び点灯継続します。

### <正しく受信するために>

- 電波受信できる場所でお使いください(「●使用場所について」参照)。
- 本機を電波送信所方向に向けると、受信しやすくなります(本機に内蔵されている受信アンテナと電波送信所が垂直方向になるようにすると、最も受信しやすくなります)。

### 最も受信しやすい設置のしかた

- ・時計表示部または裏面を電波送信所に向かい合うようにする
- ・金属板の上などを避けて窓際で行なう

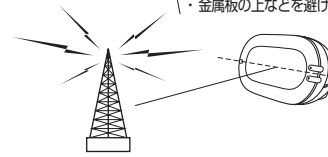

- 受信中(受信インジケータ表示中)に時計を動かしたりボタン操作をしないでください。なお、受信中にWAVEボタンを押すと、受信を中断します。

### <ご注意>

- アラーム時刻セットボタンを使って現在時刻を修正すると、以後24時間自動受信は行ないません。ただし、この間にWAVEボタンを押して手動受信を行なうと、その時点で解除されます。
- アラームONでアラーム時刻を設定している時刻台での自動受信は行ないません(例：アラーム時刻=午前7時15分のとき、午前7時1分の自動受信は行ないません)。
- 電波受信を行なわない間は、月差±30秒以内の精度で計時します。
- 電波障害により、誤った信号を受信することがあります。

### ●使用場所について

本機は、テレビやラジオなどと同様に、電波を受信するものです。本機を使用するときは、「電波を受けやすい」部屋の窓際などでご使用することをおすすめします。以下のような場所では、電波受信しにくくなりますので、このような場所は避けて本機をお使いください。

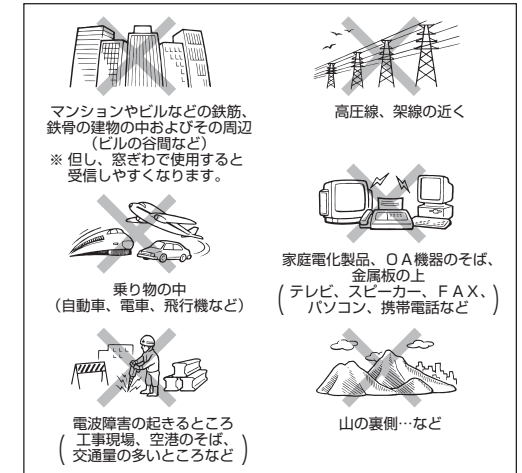

## 時刻の合わせ方

電波受信により、時刻修正できないときに以下の操作を行ってください。  
以下の操作で時刻を修正すると、修正後 24 時間は自動電波受信は行ないませんので、ご注意ください。

(1) 本機裏面(電池ボックス)のセットボタンを押すごとに以下の順に点滅する表示が切り替わります。

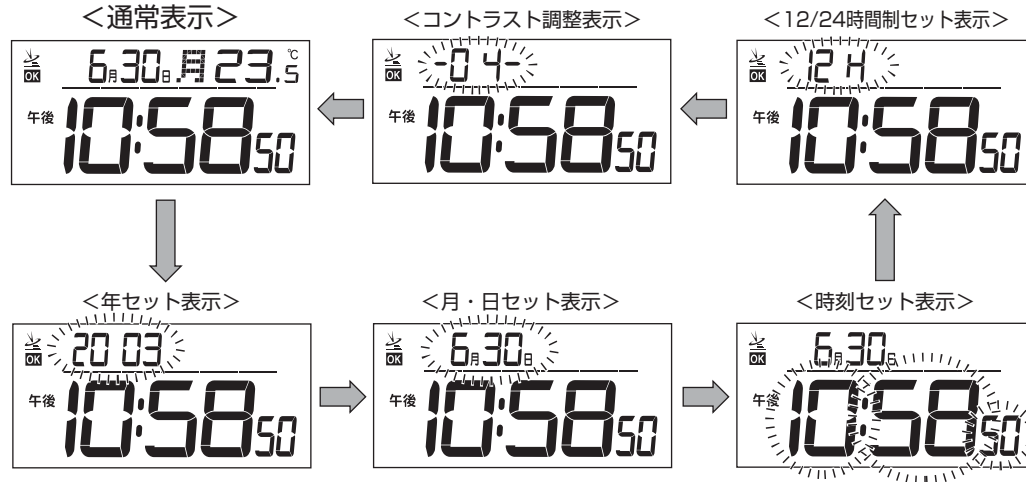

(2) アラーム時刻セットボタンを使って、現在時刻などを合わせることができます。

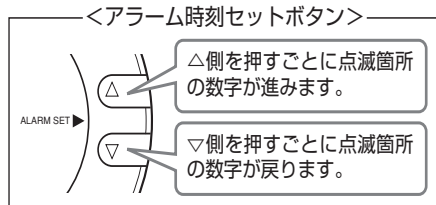

※<12/24時間制セット表示><コントラスト調整表示>  
以外は、それぞれ押し続けると早送り/戻しができます。

- ★年は2000年~2039年までセットされます。正しく年月日をセットすると、自動的に曜日が算出されます。
- ★<時刻セット表示>のときはボタンを押して分を進めた(戻した)タイミングで00秒になります。
- ★<12/24時間制セット表示>のときはボタンを押すごとに、12時間制表示と24時間制表示とが切り替わります。
- ★<コントラスト調整表示>のときはボタンを押すごとに数字が1つずつ進み(戻り)、濃度が16段階で調整できます(リセット操作後は **-04-** になっています)。  
**-01-** 薄い ← **-04-** → **-16-** 濃い

(3) セットが終わりましたら、セットボタンを押して<通常表示>に戻します。

※セット状態で表示を点滅したままにしておくと、約3分後自動的に<通常表示>に戻ります。

## 時報の使い方

正時(00分)になると時報が鳴ります。

※時報ONで、アラームスイッチが“OFF”のときに、午前6時~午前12時の間、時報が鳴ります(アラームON設定にしているときは時報は鳴りません)。

### ●時報 ON / OFF 設定

本機裏面(電池ボックス)の時報ボタンを押すごとに、時報ON/OFFが切り替わります。

→「時報」マークが点灯しているとON、点灯していないとOFFとなります。



## タイムシフト機能の使い方

※タイムシフト機能使用中は時報やアラームはタイムシフトした時刻(表示中の時刻)に合わせて機能します。

本機は電波で受信した時刻を基にして表示する時刻をずらして使うことができます。  
以下の場合などに便利です。  
例・受信した時刻より時計を10分進ませて使いたい場合  
・時差分をずらして海外時刻を表示させたい場合

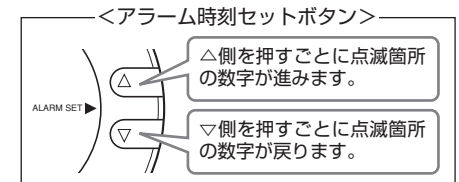

### ●シフト時間のセット

(1) 通常表示(アラームOFF)の時、TIME SHIFT(タイムシフト)ボタンを約2秒間押し続けます。表示が以下のように切り替わります。

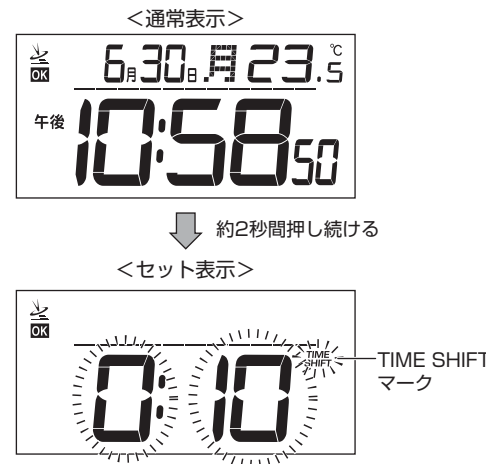

(2) アラーム時刻セットボタンを使って、ずらしたい時間をセットします。

- ※押し続けると1分毎の早送り/戻しができます。
- ※ずらせる時間は現在の時刻より-23時間59分~+23時間59分の範囲になります。
- ※セットは1分単位です。
- (3) セットが終わりましたらTIME SHIFT(タイムシフト)ボタンを押して通常表示に戻します。時刻はセットした時間分だけずれて表示を行ないます。
- ※タイムシフト表示ではTIME SHIFTマークが点灯します。
- ※セット状態で表示を点滅したままにしておくと、約3分後に自動的に通常表示に戻ります。

受信時刻表示とタイムシフト表示はTIME SHIFT(タイムシフト)ボタンを押すごとに切り替える事ができます。

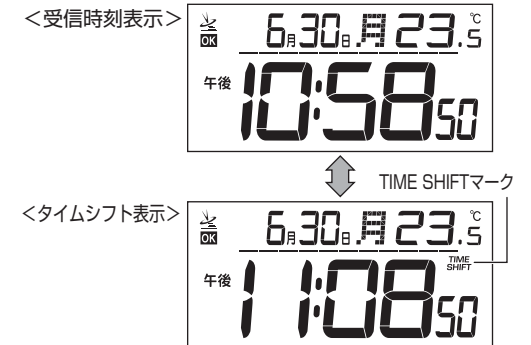

※アラームがON/SNZの場合は誤操作を防ぐ為、タイムシフトの切替は行なえません。

## アラームの使い方

あらかじめ設定した時刻になると、アラーム音が鳴りだします。  
 なお、アラームスイッチの位置により、止めても繰り返し鳴るスヌーズアラームとして使うことができます。

### ●アラーム時刻の合わせ方

アラーム時刻セットボタンを使って、アラーム時刻を合わせることができます。

アラームが OFF の場合は、アラーム時刻セットボタンを1回押しすと、「月日表示」が「アラーム時刻セット表示」に切り替わります。(セット終了後、約5秒で自動的に「月日表示」に戻ります。)

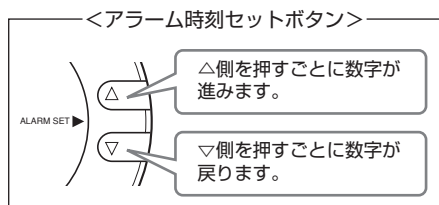

- ※ それぞれ押し続けると早送り／戻しができます。
- ※ 電波受信中にアラーム時刻セットボタンを押すと電波受信は中断されます。

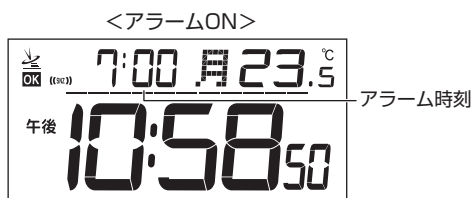

### ●アラームの ON / OFF 設定

本機裏面のアラームスイッチの位置でアラーム ON / OFF / スヌーズが選べます。

アラームスイッチ	鳴り方
スヌーズ SNZ (「SNZ」点灯)	アラームセット時刻になるとアラーム音が1分間鳴り、5分おきに7回報音を繰り返します。 なお、スヌーズ/ライトボタンを押して音を止めても、再び鳴りだすスヌーズアラームです。 「SNZ」マークが点滅しているときは、アラーム音が再び鳴ります。 (スヌーズアラーム機能中)
ON (「」点灯)	アラームセット時刻になるとアラーム音が1分間鳴ります。
OFF	アラームセット時刻になってもアラーム音は鳴りません。

※ アラーム音は1分間5段階でだんだん変化します。

### ●鳴っているアラーム音を止めるには

- ・ 鳴っているアラーム音を止めるには、スヌーズ/ライトボタンを押します(スヌーズアラームのときは再び鳴ります)。
- ・ スヌーズアラーム機能を解除するには、アラームスイッチを「OFF」にします。

### ●デモアラーム

デモボタンを押すとアラーム音を試しに聞くことができます(1分間)。  
 ※ もう一度デモボタンを押すと音が止まります。